

2024年度

第53回

横須賀テニス選手権大会
(シングルス、ダブルス)
(シングルス・ダブルス(年齢別))

於：横須賀市大津公園庭球場

[日程]

2024年 10月12日(土)より
12月21日(土)まで

主催	横須賀市テニス協会
後援	横須賀市
	横須賀市スポーツ協会
	神奈川県テニス協会

《 競 技 役 員 》

会 長	市原 歳之			
委 員 長	市原 歳之			
ディレクター	市原 歳之			
レフェリー	川添 吉博	・ 中村 秀二	・ 村山 修一	・ 川村 知弘
及び	豊田 澄人	・ 宮川 大成	・ 岡本 宏	・ 人見 亮輔
ロービング	古田 啓禮	・ 三觜 晃	・ 大沼 陽	・ 天野 隆
アンパイア	宇賀神 浩祐	・ 沖川 平	・ 坪岡 建男	
	菊池 節子	・ 望月 節子	・ 寺井 文乃	・ 庄賀 尚子
	玉井 里佳	・ 福田 和代	・ 鈴木 聡子	・ 五十嵐 とも子
	若林 弘美	・ 三富 敏子	・ 津田 ちかげ	・ 内田 舞
	後藤 一枝	・ 鬼塚 あや子	・ 山下 美貴	・ 佐々木 真由香
	大野 昭子	・		

《 各種目入賞者の表彰 》

参加数	～ 8	優勝
	9 ～ 16	優勝、準優勝(副賞のみ)
	17 ～ 32	優勝、準優勝
	33 ～	優勝、準優勝、3位(副賞のみ)

(注) 表彰対象試合を試合開始時刻までに、連絡なく棄権した場合は、本表彰を放棄したものとみなします。

☆連絡がある場合、表彰品の受取は大会終了後、1ヶ月以内に次の3つより選択となります。

①本人等による受取り(大会期間中、於:大会本部) ②受取人払いによる宅配

《 試 合 方 法 》

種 目	ゲーム 8ゲームマッチ(8-8 タイブレイク) ＜セミアドバンテージ方式＞	1、2セット(6-6 タイブレイク) ファイナルセット(10ポイントマッチタイブレイク) ＜セミアドバンテージ方式＞
一般男子・一般女子:本戦S 男子・女子:年齢別SD	1R～SF	F
一般男子・一般女子:予選S	1R～BF	
※ 男子35、女子40歳以上シングルス/男子35・75、女子40・65歳以上ダブルス は不成立		

＜セミアドバンテージ方式＞

- ・1回目の「デュース」後、次の2ポイントを連続してとった方がゲームを得る。
- ・2回目の「デュース」になった場合は、次の1ポイントを取った方がゲームを得る。
(サービスを受けるレシーバーは、右サイドで受けるか、左サイドで受けるか速やかに選択し、いったん決めたら変更できない。)

＜セットブレイク方式＞

- ・第1ゲーム終了後の休憩は取れない。(第3ゲームまで連続して行う)タイブレイク中も休憩は取れない。
- ※ポイント間は20秒以内、エンドの交代は90秒以内、セット間の休憩は120秒以内です。

《 注 意 事 項 》

- 1 . 会場……… 横須賀市大津公園庭球場、京浜急行「新大津」駅下車徒歩5分……砂入り人工芝
* 駐車場は有料です。収容台数に制限がありますので、車でのご来場はご遠慮下さい。
- 2 . 選手は試合開始時刻迄に、試合のできる服装・シューズで本部に出席を届けて下さい。
定刻迄に届出のない場合は失格とします。(時間厳守)
道路状況や駐車場の混雑による到着遅れは認められませんので、早めの来場をお願いします。
- 3 . 試合の日程について
(a) 天候不順等による試合の有無は会場で決定します。
(b) 天候不順等により日時、会場及び試合方法を変更する場合があります。
(c) 上記の各変更については後日、当協会のホームページ(下記参照)で確認願います。
(注)各会場とも、管理事務所へ電話での問い合わせは一切できません。(厳守のこと)
問い合わせは下記の携帯電話に電話して下さい。
- 4 . 試合はセルフジャッジ制とします。
- 5 . 服装はテニスウェアを着用のこと。(本大会はロゴ規制は適用しません)
- 6 . 試合前の練習は、1人サービス4本のみとします。
- 7 . サービス練習前にトスで、サービス権/コート権をあらかじめ決め、すみやかに試合に入して下さい。
- 8 . 試合球は2球、ダンロップフォート(黄)です。(セットチェンジ)
- 9 . 勝者は試合結果(スコア)を本部に報告して下さい。
セットボールは敗者がお持ち帰り下さい。
試合終了後は次の予定を確認して下さい。
- 10 . コート内には認められたもの以外は持ち込まないで下さい。
熱中症対策として、エンドチェンジ、セットブレイク時に日傘、電動ファンの使用を認めます。
PHS、携帯電話等は必ず電源を切して下さい。
- 11 . 本大会は、「JTAテニスルールブック2024」を適用します。
その他は、日本テニス協会規則、及びトーナメント諸規則により行います。
- 12 . 筋ケイレンによるメディカルタイムアウト(MTO)は取れません。
- 13 . 出場選手が会場を離れる場合には必ず本部に届け出て、指示に従って下さい。
- 14 . 出場者には傷害保険がかけられていますが、傷害等に対する責任はプレーヤー個人にあります。
- 15 . 一般男子、一般女子の予選ブロック勝者は抽選により本戦番号を決定します。
- 16 . 一般男子、一般女子の本戦(初回戦)にはラッキールーザーを採用します。
(a) 各予選ブロックファイナルの敗者のみがラッキールーザーの権利を得るものとします。
(b) ラッキールーザーで権利の行使を希望する者は、本戦の試合開始時刻**10分前**迄に本部へ出席を届けて下さい。(抽選により順位を決定します。)
(c) 本戦の試合が延期の場合は、本戦試合開始時刻**10分前**に再度受付抽選を行います。
- 17 . ゴミは各自でお持ち帰り下さい。(コートにごみ箱はありません)
- 18 . **フェイスマスク、フェイスカバーの着用は禁止**します。(医師の診断書がある場合を除く)
- 19 . 本大会は、参加者へのプログラムの配布はありません。

《セルフジャッジ5原則》

- ① 判定が難しい場合は「グッド」(相手に有利に)!
- ② 「アウト」または「フォールト」はボールとラインの間に、はっきりと空間が見えたとき!
- ③ サーバーはサーブを打つ前、レシーバーに聞こえる声でスコアをアナウンス!
- ④ ジャッジコールは、相手に聞こえる声と、相手に見えるハンドシグナルを使って速やかに!
- ⑤ コートの外の人、セルフジャッジへの口出しはしない!

横須賀市テニス協会

協会連絡電話: 070-2251-9835 (8:10~20:00)

ホームページアドレス: <https://www.yokosuka-tennis.com>

大会連絡用メールアドレス: taikai@yokosuka-tennis.com (欠場届等、各連絡)

日 程 表(シングルス)

記号説明:

M=男、W=女、S=シングルス

表彰

例)

M35S=男子35歳以上シングルス

(注) 試合開始時刻は、ドロー表に記載しています。

日程・曜日 会場・面数		10/12(土) 大津 9面	10/14(月祭) 大津 9面	10/19(土) 大津 9面	10/20(日) 大津 9面	10/26(土) 大津 9面	11/3(日祭) 大津 9面	11/4(月振) 大津 9面		合計
種目/試合数	人数	42	39	48	43	51	表彰 36	表彰 30	0	289
男子一般 S 115	107	予選 A~C 1R 18 2R 12	予選 D~F 1R 15 2R 12	予選 G~H 1R 10 2R 8		予選 A~H 3R 16 BF 8				99
	8 (16)	14人/B*3B=42人 13人/B*5B=65人		予選:8人+本戦:8人			本戦 1R 8 2R 4	本戦 SF 2 F 1		15
M40S	10			1R 2 2R 4				3R 2 F 1		9
M45S	10			1R 2 2R 4				3R 2 F 1		9
M50S	12			1R 4 2R 4				3R 2 F 1		11
M55S	18			1R 2 2R 8			3R 4 4R 2	F 1		17
M60S	23				1R 7 2R 8		3R 4 4R 2	F 1		22
M65S	16				1R 8 2R 4			3R 2 F 1		15
M70S	15				1R 7 2R 4			3R 2 F 1		14
M75S	7				1R 3 2R 2			F 1		6
女子一般 S 40	32	予選 A~D 1R 8 BF 4	予選 E~H 1R 8 BF 4							24
	8 (16)	4人/B*8B=32人 3人/B*0B=0人		予選:8人+本戦:8人			本戦 1R 8 2R 4	本戦 SF 2 F 1		15
W45S	8					1R 4 2R 2		F 1		7
W50S	12					1R 4 2R 4		3R 2 F 1		11
W55S	8					1R 4 2R 2		F 1		7
W60S	6					1R 2 2R 2		F 1		5
W65S	4					1R 2 F 1				3
304										289

・各種目の初日は日程表通りとします。

・予定の試合が終了しない場合、翌日以降の日程に入れる場合があります。

*シングルス予備日:大津コート

11/24(日)、12/15(日)、12/21(土)

日 程 表(ダブルス)

記号説明: M=男、W=女、D=ダブルス
 (例) W40D=女子40歳以上ダブルス
 (注) 試合開始時刻は、ドロー表に記載しています。

表彰

日程・曜日 会場・面数		11/9(土) 大津 9面	11/10(日) 大津 9面	11/17(日) 大津 9面	表彰	合計
種目/試合数	組数	55	41	21		117
M40D	8	1R 4 2R 2		F 1		7
M45D	13	1R 5 2R 4		3R 2 F 1		12
M50D	13	1R 5 2R 4		3R 2 F 1		12
M55D	18	1R 2 2R 8	3R 4 4R 2	F 1		17
M60D	15	1R 7 2R 4		3R 2 F 1		14
M65D	8		1R 4 2R 2	F 1		7
M70D	6		1R 2 2R 2	F 1		5
W45D	10		1R 2 2R 4	3R 2 F 1		9
W50D	18	1R 2 2R 8	3R 4 4R 2	F 1		17
W55D	12		1R 4 2R 4	3R 2 F 1		11
W60D	7		1R 3 2R 2	F 1		6
		128				117

・各種目の初日は日程表通りとします。
 ・予定の試合が終了しない場合、翌日以降の日程に入れる場合があります。
 * ダブルス予備日:大津コート 11/24(日)、12/15(日)、
 12/21(土)

男子一般 シングルス

(注) #は、コート番号(予定)です。

シート

11月3日(日祭)

11月4日(月振)

1R

2R

SF

F

M本選11~18

M本選21~24

M本選31~32

M本選4F

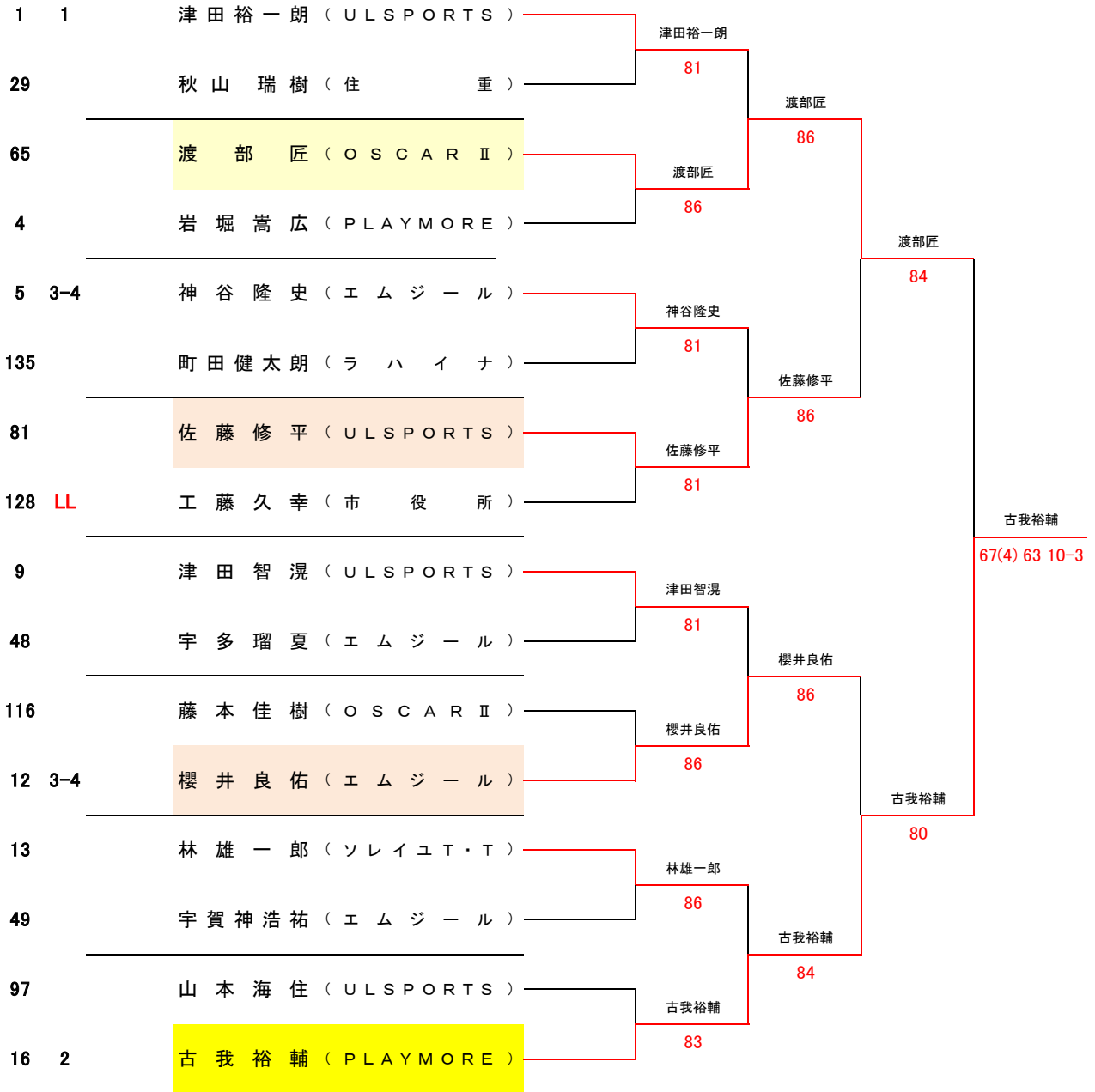

* LL・・・ラッキールーザー

一般男子シングルス (1/4)

(注) #は、コート番号(予定)です。

シード

		10月12日(土)		10月26日(土)	
		1R	2R	3R	BF
		M予選A11~18	M予選A21~24	M予選A31~32	M予選A4F
17	1	五嶋和夫 (ソレイユ・T)	五嶋和夫	青木祐介	
18		BYE ()		WO	
19		青木祐介 (エムジュール)	青木祐介	81	
20		長谷川陵 (PLAYMORE)			青木祐介
21		林田健太郎 (葉山TC)	新家弘道	WO	
22		新家弘道 (ダイヤランド)	WO	86	
23		服部嘉雅 (リエゾンTS)	古賀丈支	80	
24		古賀丈支 (YTC)			
25		藤原照己 (ダイヤランド)	長谷川敦	80	
26		長谷川敦 (ジェイズTS)			渡邊佳孝
27		宮代聡 (電中研)	渡邊佳孝	81	
28		渡邊佳孝 (JAMSTEC)			
29		秋山瑞樹 (住重)	秋山瑞樹	81	
30		丸山真一 (ザバスSC金沢八景)			秋山瑞樹
31		BYE ()	中村一樹	84	
32	2	中村一樹 (ラハイナ)			

秋山瑞樹 83 **A**

		10月12日(土)		10月26日(土)	
		1R	2R	3R	BF
		M予選B11~18	M予選B21~24	M予選B31~32	M予選B4F
33	1	荷川取健太 (ラハイナ)	荷川取健太	荷川取健太	
34		BYE ()		82	
35		井戸彬文 (電中研)	小川威	WO	
36		小川威 (ジェイズTS)			荷川取健太
37		遠藤悟 (PLAYMORE)	安田裕	85	
38		安田裕 (ダイヤランド)			松本直樹
39		松本直樹 (市役所)	松本直樹	82	
40		相原利男 (YTC)			
41		小倉一将 (イツツモノ)	畠山優斗	82	
42		畠山優斗 (葉山TC)			畠山優斗
43		尾崎貴宣 (在住)	中山英輝	85	
44		中山英輝 (B&R)			
45		佐藤達麻 (ダイヤランド)	市野史晃	80	
46		市野史晃 (ソレイユ・T)			宇多瑠夏
47		BYE ()	宇多瑠夏	83	
48	2	宇多瑠夏 (エムジュール)			

宇多瑠夏 80 **B**

一般男子シングルス (2/4)

(注) #は、コート番号(予定)です。

シート

10月12日(土)		10月26日(土)	
1R	2R	3R	BF
M予選C11~18	M予選C21~24	M予選C31~32	M予選C4F

49	1	宇賀神浩祐 (エムジュール)	宇賀神浩祐				
50		BYE ()		宇賀神浩祐			
51		松村祥吾 (葉山TC)	松村祥吾	83			
52		佐藤雄太 (リエゾンTS)		82			
53		大島祐一 (市役所)	大島祐一	80			
54		鎌田健一郎 (在住)		82			
55		野々下建治 (YTC)	中島健一				
56		中島健一 (ダイヤモンド)		81			
57		佐々木淳 (ラハイナ)	菅井達也				
58		菅井達也 (ULSPORTS)		WO			
59		鈴木洋平 (ジェイズTS)	鈴木洋平		21RET		
60		阿部堅一 (atw)		84			
61		香田一寿 (ダイヤモンド)	香田一寿				
62		鈴木大地 (OSCAR II)		WO			
63		BYE ()	佐藤樹				
64	2	佐藤樹 (YTC)					

宇賀神浩祐 86 **C**

10月14日(月祭)		10月26日(土)	
1R	2R	3R	BF
M予選D11~18	M予選D21~24	M予選D31~32	M予選D4F

65	1	渡部匠 (OSCAR II)	渡部匠				
66		BYE ()		渡部匠			
67		大越俊輔 (YTC)	大越俊輔	80			
68		岡田暁彦 (ULSPORTS)		83			
69		谷本優太 (ダイヤモンド)	石川慧				
70		石川慧 (イツツモノ)		80			
71		大成達也 (PLAYMORE)	大成達也				
72		金子新治 (リエゾンTS)		WO			
73		肥後橋龍ノ介 (ULSPORTS)	肥後橋龍ノ介				
74		和田敦嗣 (グリッド)		81			
75		BYE ()	米永孝				
76		米永孝 (ソレイユT・T)		80			
77		小沢歩 (葉山TC)	小沢歩				
78		横山真人 (ジェイズTS)		83			
79		BYE ()	大槻美喜一				
80	2	大槻美喜一 (エムジュール)					

渡部匠 86 **D**

一般男子シングルス (3/4)

(注) #は、コート番号(予定)です。

シード

10月14日(月祭)

10月26日(土)

1R

2R

3R

BF

M予選E11~18

M予選E21~24

M予選E31~32

M予選E4F

81	1	佐藤修平 (ULSPORTS)	佐藤修平				
82		BYE ()		佐藤修平			
83		和田正則 (ジェイズTS)	和田正則	80			
84		鈴木貴之 (葉山TC)	85				
85		菅原遼 (防衛大学校)	東山雄大				
86		東山雄大 (YT C)	81				
87		瀧井飛翔 (防衛大学校)	瀧井飛翔	80			
88		大久保亮 (三浦初声高校)	83				
89		地崎次郎 (OSCAR II)	地崎次郎				
90		土屋誠 (防衛大学校)	82				
91		BYE ()	浅田聡志	80			
92		浅田聡志 (電中研)					
93		山田真吾 (PLAYMORE)	渡邊 優司				
94		渡邊 優司 (どろかめ)	85				
95		BYE ()	松澤光司	81			
96	2	松澤光司 (ダイヤモンド)					

			10月14日(月祭)	10月26日(土)			
			1R	2R	3R	BF	
			M予選F11~18	M予選F21~24	M予選F31~32	M予選F4F	
97	1	山本海住 (ULSPORTS)	山本海住				
98		BYE ()		山本海住			
99		松岡啓軌 (防衛大学校)	宮川恵介	86			
100		宮川恵介 (YT C)	80				
101		和田義孝 (ジェイズTS)	和田義孝				
102		篠崎健太 (葉山TC)	80				
103		太田長 (リエゾンTS)	野本将司	86			
104		野本将司 (ダイヤモンド)	81				
105		佐藤良 (ダイヤモンド)	岩堀奨				
106		岩堀奨 (PLAYMORE)	82				
107		BYE ()	高安道明	80			
108		高安道明 (エムジュール)					
109		フィルジャティロー・ラディタ・プトゥラ (防衛大学校)	曾根将記				
110		曾根将記 (OSCAR II)	81				
111		BYE ()	上村陽介	81			
112	2	上村陽介 (YT C)					

一般男子シングルス (4/4)

(注) #は、コート番号(予定)です。

シード

		10月19日(土)		10月26日(土)	
		1R	2R	3R	BF
		M予選G11~18	M予選G21~24	M予選G31~32	M予選G4F
113	1	青山昇 (ラハイナ)	青山昇		
114		BYE ()		藤本佳樹	
115		清水陽太 (YTC)	藤本佳樹	WO	
116		藤本佳樹 (OSCAR II)	WO		藤本佳樹
117		畠野佐久磨 (JVCケンウッド)	小林加寿夫		WO
118		小林加寿夫 (ダイヤモンド)	84	秋吉勇哉	
119		秋吉勇哉 (ソレイユT・T)	秋吉勇哉	82	
120		堀切陽斗 (鷹取)	84		
121		ブランデンバーク 鳳 駕 (葉山TC)	志井隆憲		
122		志井隆憲 (ジェイズTS)	81	花井優斗	
123		BYE ()		80	
124		花井優斗 (PLAYMORE)	花井優斗		
125		堀宏輔 (住重)	古畑海人		
126		古畑海人 (エムジュール)	WO		
127		BYE ()		工藤久幸	
128	2	工藤久幸 (市役所)	工藤久幸	85	

G

		10月19日(土)		10月26日(土)	
		1R	2R	3R	BF
		M予選H11~18	M予選H21~24	M予選H31~32	M予選H4F
129	1	石津瑛日 (ソレイユT・T)	石津瑛日		
130		BYE ()		石津瑛日	
131		松田能慶 (市役所)	平川太郎	83	
132		平川太郎 (ジェイズTS)	81		
133		竹原英樹 (JVCケンウッド)	斎藤正知		
134		斎藤正知 (ダイヤモンド)	80	町田健太郎	
135		町田健太郎 (ラハイナ)	町田健太郎	84	
136		渡辺怜恩 (PLAYMORE)	81		
137		神田佳積 (YTC)	神田佳積		
138		峯嶋龍彦 (リエゾンTS)	83	岡里拓実	
139		BYE ()		20RET.	
140		岡里拓実 (葉山TC)	岡里拓実		
141		飯野幸一 (エガリテ)	千葉雅也		
142		千葉雅也 (ダイヤモンド)	81	千葉雅也	
143		BYE ()		WO	
144	2	網川堅也 (住重)	網川 堅也		

H

男子40歳以上シングルス

(注)#は、コート番号(予定)です。

シート

10月19日(土)

11月4日(月振)

1R

2R

3R

F

M40-11~18

M40-21~24

M40-31~32

M40-4F

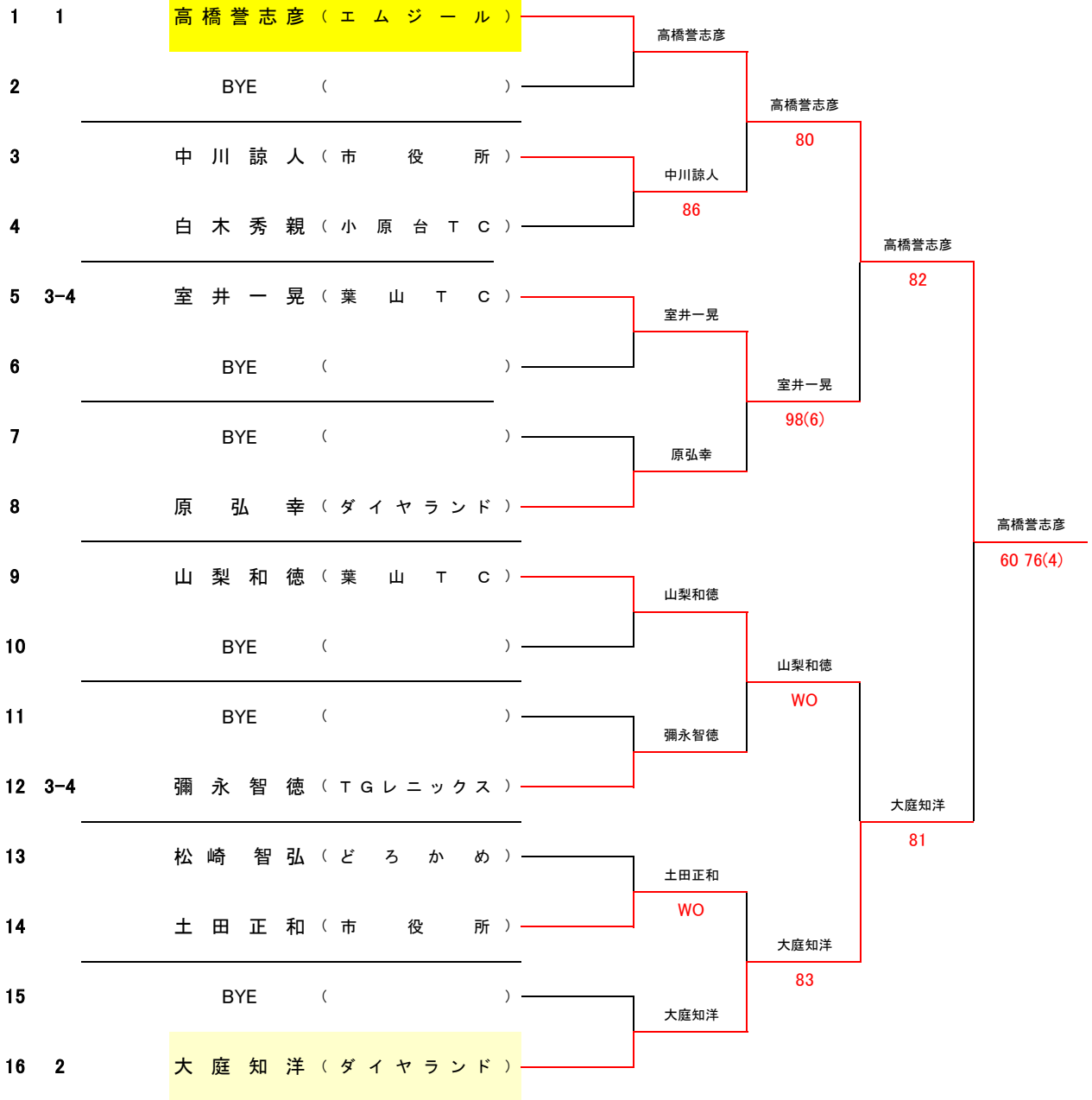

男子45歳以上シングルス

(注)#は、コート番号(予定)です。

シード	10月19日(土)		11月4日(月振)	
	1R	2R	3R	F
	M45-11~18	M45-21~24	M45-31~32	M45-4F

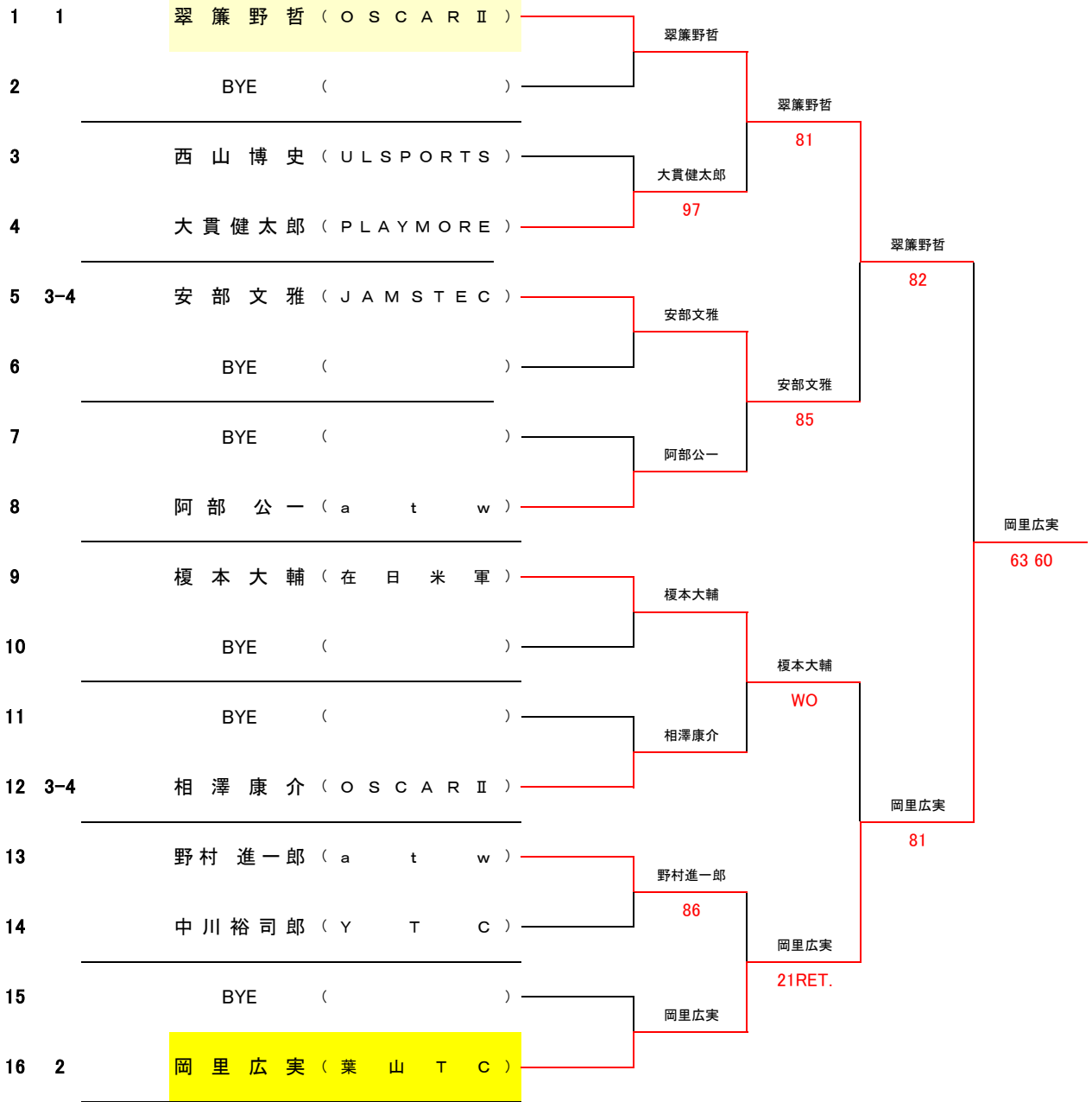

男子50歳以上シングルス

(注)#は、コート番号(予定)です。

シート

10月19日(土)

11月4日(月振)

1R

2R

3R

F

M50-11~18

M50-21~24

M50-31~32

M50-4F

シード	1R	2R	3R	F
1 1	米澤英樹 (セダーデンテニス アソシエイツ)	米澤英樹	米澤英樹	米澤英樹
2	BYE ()		86	
3	鈴木信英 (S A T C)	盛将孝		
4	盛将孝 (エムジュール)	82		
5 3-4	上野雅弘 (a t w)	上野雅弘	82	
6	BYE ()			
7	天野隆 (ダイヤモンド)	楠本琢哉	98(5)	
8	楠本琢哉 (日本酸素ホール ディングス)	82		
9	森忠雄 (横 テ ニ)	渡辺隆		62 62
10	渡辺隆 (O S C A R II)	97		
11	BYE ()			
12 3-4	植松準 (ソレイユT・T)	植松準	81	
13	岡本宏 (PLAYMORE)	岡本宏		86
14	出井晃 (ダイヤモンド)	WO		
15	BYE ()			
16 2	新井敦 (ULSPORTS)	新井敦	WO	

男子55歳以上シングルス

(注) #は、コート番号(予定)です。

シード

		10月19日(土)		11月3日(日祭)	
		1R	2R	3R	4R
		M55-A11~18	M55-A21~24	M55-A31~32	M55-A41
1	1	茶谷光一(住重)	茶谷光一	茶谷光一	茶谷光一
2		BYE		81	
3		大谷謙仁(亀の甲山TC)	大谷謙仁		
4		柏木亨友(JSC)	86		
5		井田雄啓(ダイヤモンド)	井田雄啓		
6		BYE		井田雄啓	
7		BYE		82	
8		中町一彦(葉山TC)	中町一彦		
9	3-4	吉原徹(YTC)	吉原徹		
10		BYE		吉原徹	
11		BYE		81	
12		天野信(葉山TC)	天野信		
13		澤山知克(ULSPORTS)	澤山知克		
14		BYE		澤山知克	
15		BYE		84	
16		高橋和彦(開成グリーンTC)	高橋和彦		
					澤山知克 85
					A

		10月19日(土)		11月3日(日祭)	
		1R	2R	3R	4R
		M55-B11~18	M55-B21~24	M55-B31~32	M55-B41
17		高屋宏(九大LTC)	高屋宏		
18		BYE		高屋宏	
19		BYE		80	
20		山根聖一郎(ソルト)	山根聖一郎		
21		松本浩明(葉山TC)	松本浩明		
22		BYE		田中雄一	
23		BYE		80	
24	3-4	田中雄一(ダイヤモンド)	田中雄一		
25		久保井昭博(テニスユナイテッド)	久保井昭博		
26		BYE		久保井昭博	
27		BYE		82	
28		西見昭浩(住重)	西見昭浩		
29		松島修(エヌプランニング)	松島修		
30		佐藤博義(葉山TC)	81		
31		BYE		松島修	
32	2.0	沖川平(エムジュール)	沖川平		
					松島修 84
					松島修 83
					B

		11月4日(月祭)	
		F	
		M55-AB5F	
A		澤山知克(ULSPORTS)	松島修
B		松島修(エヌプランニング)	63 62

男子 60 歳以上 シングルス

(注) #は、コート番号(予定)です。

シード	10月20日(日)		11月3日(日祭)	
	1R	2R	3R	4R
	M60-A11~18	M60-A21~24	M60-A31~32	M60-A41
1	1 佐々木 毅 (ソレイユT・T)	佐々木 毅	佐々木 毅	品川和彦 86
2	BYE ()		82	
3	3 清水 調 (神奈川県庁)	清水調	品川和彦 85	
4	4 藤田 和浩 (ラハイナ)	81		
5	5 品川 和彦 (アリマーズ)	品川和彦	品川和彦	品川和彦 98(6) A
6	6 BYE ()		川村 知弘	
7	7 BYE ()		川村 知弘	
8	8 川村 知弘 (住 重)			
9	3-4 9 吉原 秀紀 (希望ヶ丘TC)	吉原秀紀	吉原秀紀	吉原秀紀 86
10	10 BYE ()		85	
11	11 平田 義明 (ナカヤマ)	八木良平	吉原秀紀 85	
12	12 八木 良平 (小原台TC)	85		
13	13 川面 義夫 (防大職員)	豊田澄人	豊田澄人	吉原秀紀 86
14	14 豊田 澄人 (ダイヤモンド)	86	81	
15	15 BYE ()		石田 聡	
16	16 石田 聡 (住 重)			

シード	10月20日(日)		11月3日(日祭)	
	1R	2R	3R	4R
	M60-B11~18	M60-B21~24	M60-B31~32	M60-B41
17	17 五十嵐 真司 (SATC)	五十嵐真司	千葉俊彦	沼田祐彦 85
18	18 BYE ()		85	
19	19 千葉 俊彦 (JAMSTEC)	千葉俊彦	沼田祐彦 84	
20	20 中尾 誠二 (住 重)	98(5)		
21	21 岡咲 昭三 (PLAYMORE)	沼田祐彦	沼田祐彦	沼田祐彦 85
22	22 沼田 祐彦 (ソレイユT・T)	98(2)	84	
23	23 BYE ()		大西健太郎	
24	3-4 24 大西 健太郎 (ナカヤマ)			古城門晋 83
25	25 高久 弘志 (葉山TC)	高久弘志	高久弘志	
26	26 BYE ()		高久弘志	古城門晋 81
27	27 木藤 誠一 (OSCAR II)	木藤誠一	84	
28	28 玉井 清司 (小原台TC)	80	古城門晋	
29	29 尾崎 能人 (ダイヤモンド)	尾崎能人	83	
30	30 鶴岡 弘之 (ソレイユT・T)	83	古城門晋	古城門晋 83
31	31 BYE ()		古城門晋	
32	2 32 古城門 晋 (アトムTC)			

	11月4日(月祭)
	F
	M60-AB5F
A	品川 和彦 (アリマーズ)
B	古城門 晋 (アトムTC)
	古城門 晋 61 61

男子65歳以上シングルス

(注)#は、コート番号(予定)です。

シート

10月20日(日)

11月4日(月振)

1R

2R

3R

F

M60-11~18

M60-21~24

M60-31~32

M60-4F

シード	コート	選手名 (所属)	1R	2R	3R	F
1	1	蜂谷 豊 (ダイヤモンド)		井上啓造		
2		井上 啓造 (下川井TC)		85	井上啓造	
3		堀井 伸一 (オレンジヒルTC)		堀井伸一	82	
4		鈴木 裕 (ナカヤマ)		80		井上啓造
5	3-4	外山 雅士 (YTC)		外山雅士		83
6		吉森 道夫 (OSCAR II)		82	岩渕浩	
7		岩渕 浩 (ダイヤモンド)		岩渕浩	98(4)	
8		高橋 真誇人 (葉山TC)		84		三上圭一
9		杉浦 正和 (市役所)		杉浦正和		60 62
10		重田 文弥 (葉山TC)		81	杉浦正和	
11		鈴木 久利 (ダイヤモンド)		阪元立志	83	
12	3-4	阪元 立志 (YTC)		85		三上圭一
13		阿部 隆光 (横浜グリーン)		阿部隆光		WO
14		石原 謙 (アトムTC)		85	三上圭一	
15		菅原 秀嗣 (ダイヤモンド)		三上圭一	82	
16	2	三上 圭一 (OSCAR II)		80		

男子70歳以上シングルス

(注) #は、コート番号(予定)です。

シード	10月20日(日)		11月4日(月振)	
	1R	2R	3R	F
	M70-11~18	M70-21~24	M70-31~32	M70-4F
1 1	高橋正英 (ダイヤモンド)	高橋正英		
2	BYE ()		平野智	
3	平野智 (Y T C)	平野智	82	
4	伊神延和 (鷹取)			平野智
5 3-4	臼井進 (Y T C)	臼井進		81
6	伊藤澄夫 (OSCAR II)	80	太田雅生	
7	太田雅生 (アトムTC)	太田雅生	85	
8	浜村清司 (ハイランド)	WO		平野智
9	栗山雅昭 (辻堂アップTC)	及川裕昭		36 60 10-4
10	及川裕昭 (ナカヤマ)	86	高橋勝	
11	佐伯賢 (Y T C)	高橋勝	82	
12 3-4	高橋勝 (横浜市テニス協会)	83		高橋勝
13	押川和夫 (Y T C)	押川和夫		82
14	松原朝雄 (OSCAR II)	80	中川宏司	
15	大澤孝夫 (アトムTC)	中川宏司	82	
16 2	中川宏司 (Y T C)	82		

男子75歳以上シングルス

(注) #は、コート番号(予定)です。

シード	10月20日(日)		11月4日(月振)	
	1R	2R	F	
	M75-11~14	M75-21~22	M75-3F	
1 1	平井昭司 (アトムTC)	平井昭司		
2	BYE ()		平井昭司	
3	仲田勇 (ダイヤモンド)	河野孝義	80	
4	河野孝義 (ナカヤマ)	98(10)		平井昭司
5	北川和義 (アトムTC)	北川和義		64 75
6	浜野紘二 (ダイヤモンド)	82	浅見秀明	
7	芦澤正広 (在日米軍)	浅見秀明	82	
8 2	浅見秀明 (ダイヤモンド)	81		

一般女子シングルス(本選)

(注)#は、コート番号(予定)です。

シート	11月3日(日祭)		11月4日(月振)		
	1R	2R	SF	F	
		W本選11~18	W本選21~24	W本選31~32	W本選4F
1	1	太田まゆ美(葉山T.C)	大沼直実		
21		大沼直実(市役所)	WO	大沼直実	
45		石田典子(Y.T.C)	佐藤ひさの	97	
4		佐藤ひさの(ソレイユT.T)	97		大沼直実
5	3-4	宇賀神祥子(エムジュール)	宇賀神祥子		WO
44		中尾美智子(潮風庭球塾)	97	白花翔子	
37		野本恕子(ダイヤモンド)	白花翔子	83	
8		白花翔子(葉山T.C)	85		小野芽衣美
9		小野芽衣美(ダイヤモンド)	小野芽衣美		62 60
33		加藤沙江子(葉山T.C)	80	小野芽衣美	
30		清田明日香(PLAYMORE)	清田明日香	86	
12	3-4	島岡清美(葉山T.C)	82		小野芽衣美
13		青木昊星(葉山T.C)	山本楽々奏		85
17		山本楽々奏(Y.T.C)	82	山本楽々奏	
25		近藤綾子(葉山T.C)	近藤綾子	81	
16	2	竹本彩香(a.T.w)	86		

一般女子シングルス(予選)(1/2)

(注) #は、コート番号(予定)です。
10月12日(土)

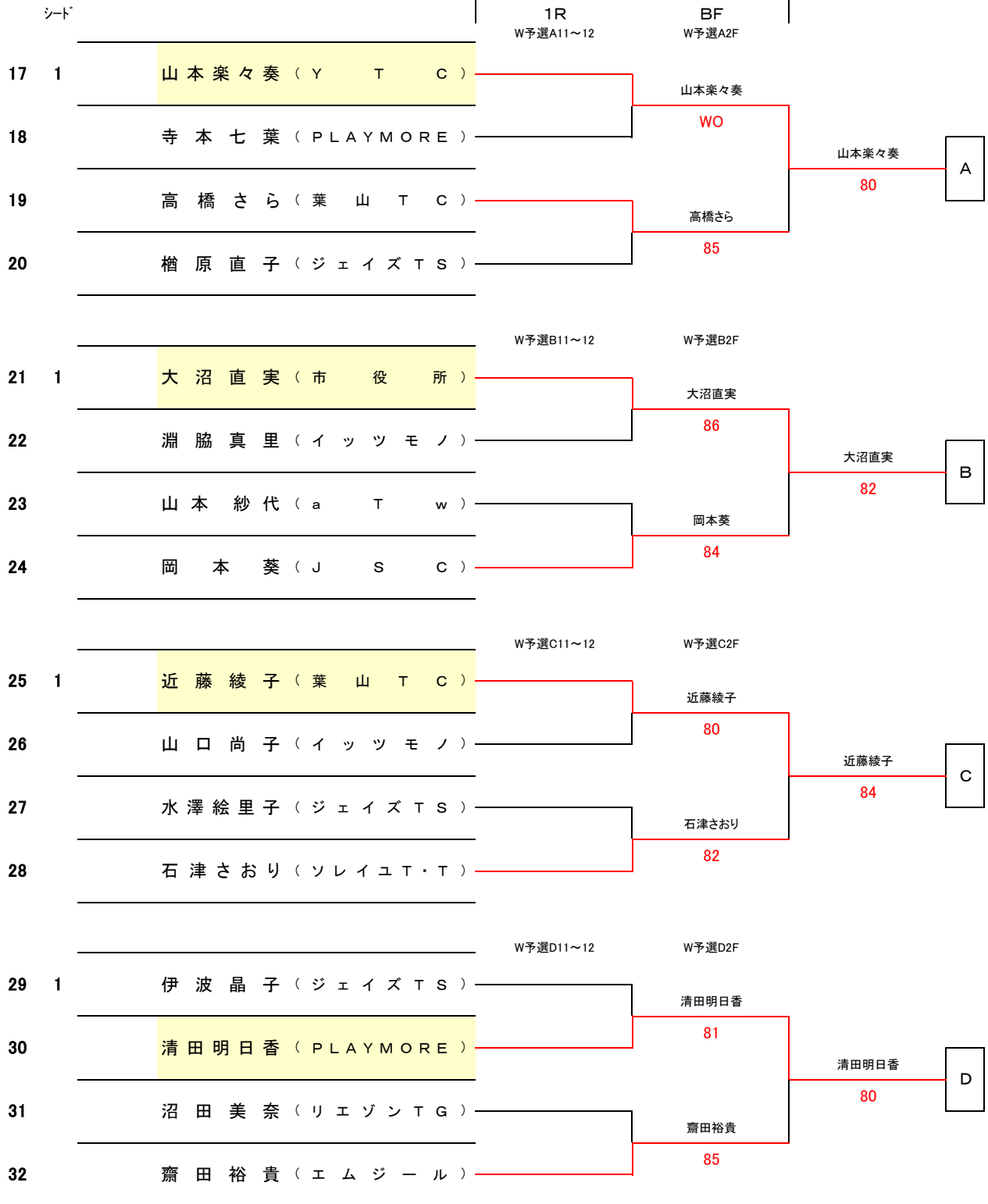

一般女子シングルス(予選)(2/2)

(注) #は、コート番号(予定)です。

10月14日(月祭)

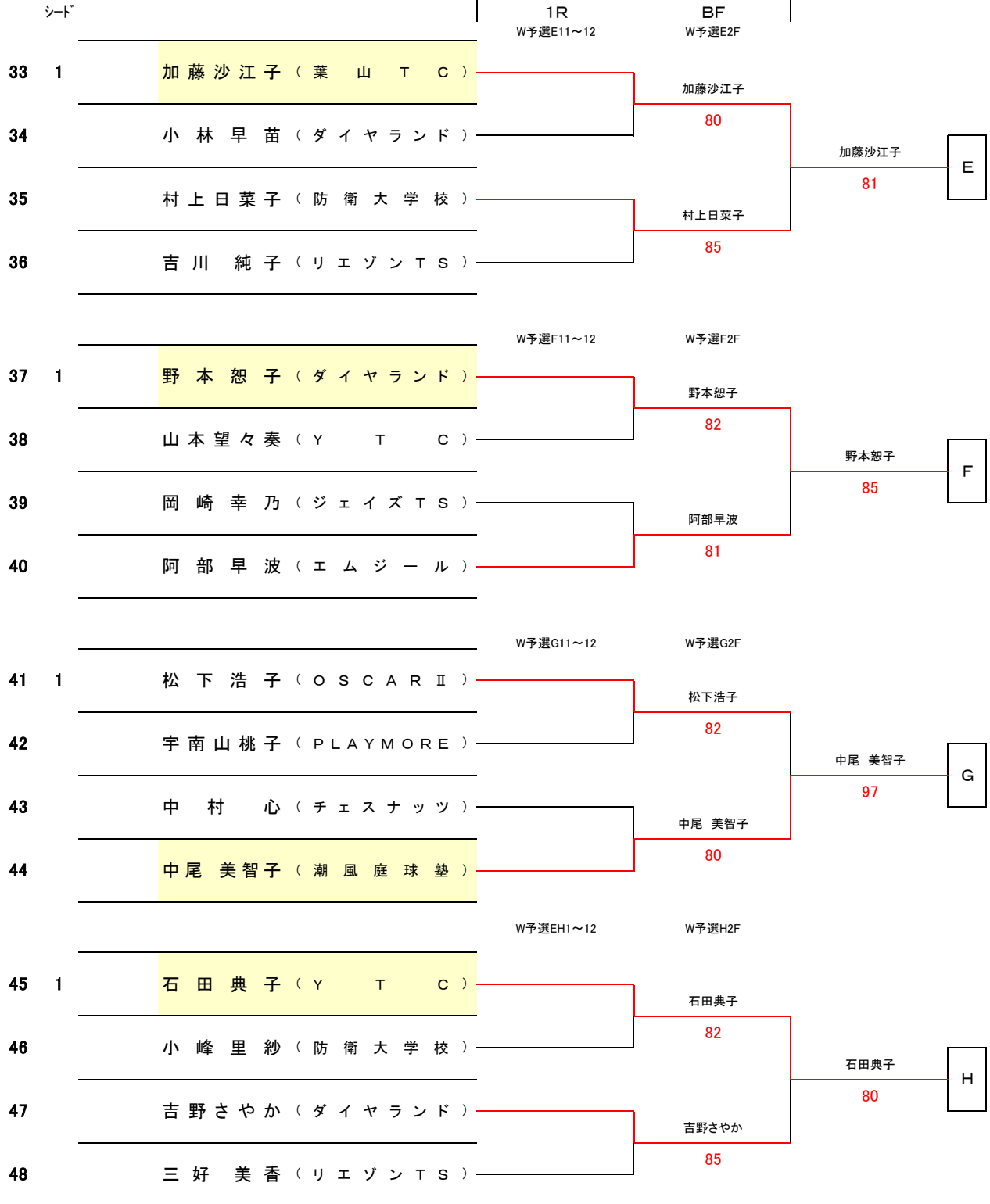

女子45歳以上シングルス		(注) #は、コート番号(予定)です。		11月4日(月振)
シート		10月26日(土)	2R	F
		1R	2R	F
		W45-11~14	W45-21~22	W45-3F
1	1	土屋明希子 (ひよこTC)	土屋明希子	土屋明希子 84 WO
2		岩崎裕子 (葉山TC)	82	
3		山本真己 (PLAYMORE)	山本真己	
4		中田麻由子 (葉山TC)	84	
5		新美友紀 (希望が丘TC)	新美友紀	
6		青木里香 (葉山TC)	80	
7		小山木綿 (在住)	小山木綿	
8	2	寺本智子 (PLAYMORE)	97	

女子50歳以上シングルス		(注) #は、コート番号(予定)です。		11月4日(月振)	
シート		10月26日(土)	2R	3R	F
		1R	2R	3R	F
		W50-11~18	W50-21~24	W50-31~32	W50-4F
1	1	吉原陽子 (YTC)	吉原陽子	高橋淑子 80 81 82 98(2) 82 82 62 60	
2		BYE ()			
3		平澤明子 (チェスナッツ)	平澤明子		
4		米澤牧子 (ダンロップ根岸)	82		
5	3-4	山本一恵 (ソレイユT・T)	山本一恵		
6		BYE ()			
7		内山未和 (葉山TC)	高橋淑子		
8		高橋淑子 (チームオクヤマ)	80		
9		野中アイ子 (イツツモノ)	高城清香		
10		高城清香 (ソレイユT・T)	82		
11		BYE ()			
12	3-4	藤原敦子 (ダイヤモンド)	藤原敦子		
13		土屋佳子 (PLAYMORE)	土屋佳子		
14		平田香 (葉山TC)	81		
15		BYE ()			
16	2	山川美和 (エムジュール)	山川美和		

女子55歳以上シングルス		(注)#は、コート番号(予定)です。		11月4日(月振)
シード		10月26日(土)		F
		1R W55-11~14	2R W55-21~22	F W55-3F
1	1	寺牛 貴子 (横浜グリーンTC)	寺牛貴子	寺牛貴子
2		宮崎 尚美 (葉山TC)	81	
3		遠藤 恵 (PLAYMORE)	遠藤恵	86
4		大久保 奈保 (ラハイナ)	WO	
5		三宅 順子 (横浜グリーンTC)	三宅順子	杉井和美
6		高橋 雪子 (葉山TC)	WO	
7		杉井 和美 (葉山TC)	杉井和美	81
8	2	萩野 一枝 (ソレイユT・T)	WO	
				杉井和美
				63 64

女子60歳以上シングルス		(注)#は、コート番号(予定)です。		11月4日(月振)
シード		10月26日(土)		F
		1R W60-11~14	2R W60-21~22	F W60-3F
1	1	石井 清美 (ソレイユT・T)	石井清美	石井清美
2		BYE ()		
3		甘糟 清美 (葉山TC)	岩山真知子	83
4		岩山 真知子 (PLAYMORE)	83	
5		谷 紀 枝 (葉山TC)	谷紀枝	石井清美
6		峯嶋 恵美 (リエゾンTS)	84	
7		BYE ()	中田順子	WO
8	2	中田 順子 (小原台TC)		
				石井清美
				76(4) 63

女子65歳以上シングルス		(注)#は、コート番号(予定)です。		
シード		10月26日(土)		
		1R W65-11~12	F W65-2F	
1	1	和田 乃里子 (グリッド)	間遠智子	石原真理
2		間 遠 智子 (葉山TC)	WO	
3		塩瀬 京子 (葉山TC)	石原真理	63 62
4		石原 真理 (アトムTC)	81	

男子 40 歳 以上ダブルス

(注) #は、コート番号(予定)です。

シート	11/9(土)		11/17(日)	
	1R	2R	F	
	M40-11~14		M40-21~22	
			M40-3F	
1	1	磯谷友則 (Y T C) 森下淳 (Y T C)	磯谷友則 森下淳	
2		土田正和 (市役所) 中川諒人 (市役所)	82	磯谷友則 森下淳
3		原弘幸 (ダイヤモンド) 斎藤猛 (ダイヤモンド)	WO	
4		高橋誉志彦 (エムジュール) 大槻美喜一 (エムジュール)	Not Played	磯谷友則 森下淳
5		室井一晃 (葉山TC) 山梨和徳 (葉山TC)	室井一晃 山梨和徳	75 36 14-12
6		嘉山淳平 (在住) 菅原諒 (在住)	84	大庭知洋 清水文裕
7		平川太郎 (ジェイズTS) 鈴木洋平 (ジェイズTS)	大庭知洋 清水文裕	84
8	2	大庭知洋 (ダイヤモンド) 清水文裕 (在住)	83	

男子 4 5 歳 以上 ダブルス

(注) #は、コート番号(予定)です。

シード	11/9(土)		11/17(日)	
	1R M45-11~18	2R M45-21~24	3R M45-31~32	F M45-4F
1 1	上野 雅弘 (a t w) 岡里 広美 (業 山 T C)	上野雅弘 岡里広美		
2	BYE ()		上野雅弘 岡里広美	
3	滝沢 剛 (P L A Y M O R E) 佐々木 康平 (P L A Y M O R E)	濱野伸治 北山剛	83	
4	濱野 伸治 (市 役 所) 北山 剛 (市 役 所)	86		上野雅弘 岡里広美
5 3-4	山崎 直樹 (Y T C) 吉原 徹 (Y T C)	山崎直樹 吉原徹		83
6	千葉 雅也 (ダ イ ヤ ラ ン ド) 房 華清 (ダ イ ヤ ラ ン ド)	84	山崎直樹 吉原徹	
7	阿部 堅一 (a t w) 阿部 公一 (a t w)	飯島和人 矢部和弥	97	
8	飯島 和人 (業 山 T C) 矢部 和弥 (業 山 T C)	WO		上野雅弘 岡里広美
9	内海 史郎 (U L S P O R T S) 大沼 高広 (U L S P O R T S)	高野淳司 関沢紀英		46 63 10-7
10	高野 淳司 (a t w) 関沢 紀英 (a t w)	82	高野淳司 関沢紀英	
11	BYE ()	安部文雅 渡邊佳孝	85	
12 3-4	安部 文雅 (J A M S T E C) 渡邊 佳孝 (J A M S T E C)			高野淳司 関沢紀英
13	神田 佳積 (Y T C) 大里 和巳 (Y T C)	神田佳積 大里和巳		85
14	熊谷 卓哉 (業 山 T C) 荒川 寿之 (在 山 T 住)	81	徳間啓昭 島崎創	
15	BYE ()	徳間啓昭 島崎創	98(3)	
16 2	徳間 啓昭 (ジ ェ イ ズ T S) 島崎 創 (ジ ェ イ ズ T S)			

男子50歳以上ダブルス

(注) #は、コート番号(予定)です。

シード	11/9(土)		11/17(日)	
	1R M50-11~18	2R M50-21~24	3R M50-31~32	F M50-4F
1 1	宇賀神浩祐 (エムジュール) 石井宏昌 (エムジュール)	宇賀神浩祐 石井宏昌	宇賀神浩祐 石井宏昌	
2	BYE ()		宇賀神浩祐 石井宏昌	
3	遠藤 悟 (PLAYMORE) 岡野 康一 (ゆきんこ)	須田環 新川武史	81	
4	須田環 (S A T C) 新川武史 (S A T C)	83		宇賀神浩祐 石井宏昌
5 3-4	白戸真二郎 (J S C) 白戸悟郎 (J S C)	白戸真二郎 白戸悟郎	81	
6	杉浦正和 (市役所) 斉藤正知 (ダイヤモンド)	82	植松準 出井晃	
7	渡辺 隆 (OSCAR II) 張替光尋 (横浜グリーンTC)	植松準 出井晃	83	
8	植松準 (ソレイユT・T) 出井晃 (ダイヤモンド)	82		宇賀神浩祐 石井宏昌
9	五十嵐真司 (S A T C) 吉田純大 (S A T C)	井田雄啓 小畑和則		62 60
10	井田雄啓 (ダイヤモンド) 小畑和則 (リエゾン)	85	石川勝啓 植木秀司	
11	BYE ()	石川勝啓 植木秀司	81	
12 3-4	石川勝啓 (市役所) 植木秀司 (ゆきんこ)			宇多寛之 九里孝之
13	水野芳之 (Y T C) 近藤健太郎 (Y T C)	松本直樹 新家弘道	98(1)	
14	松本直樹 (市役所) 新家弘道 (ダイヤモンド)	WO	宇多寛之 九里孝之	
15	BYE ()	宇多寛之 九里孝之	83	
16 2	宇多寛之 (エムジュール) 九里孝之 (エムジュール)			

男子 55 歳以上ダブルス (1/2)

(注) #は、コート番号(予定)です。

シート	1	11/9(土)		11/10(日)	
		1R	2R	3R	4R
		M55-A11~18 M55-A21~24		M55-A31~32 M55-A41	
1	1	伯耆匡知 (ラック港南台TG)	伯耆匡知	伯耆匡知	
		細川慎一 (亀の甲山TC)	細川慎一	細川慎一	
2		BYE ()		伯耆匡知	
				細川慎一	
3		清水敬一郎 (葉山TC)	金澤祐史	80	
		佐々木正 (葉山TC)	西川正幸		
4		金澤祐史 (エムジュール)	83		伯耆匡知
		西川正幸 (エムジュール)			細川慎一
5		金子諭 (JSC)	金子諭	85	
		森本睦夫 (JSC)	森本睦夫		
6		BYE ()		中島健吾	
				菅沼憲人	
7		BYE ()		85	
				中島健吾	
				菅沼憲人	
8		中島健吾 (市役所)			金子雄二
		菅沼憲人 (ダイヤモンド)			高橋茂雄
9	3-4	金子雄二 (YTC)	金子雄二	98(4)	A
		高橋茂雄 (鎌倉カントリーTC)	高橋茂雄		
10		BYE ()		金子雄二	
				高橋茂雄	
11		BYE ()		WO	
			石塚博章		
			高木勉		
12		石塚博章 (在日米軍)			金子雄二
		高木勉 (在日米軍)			高橋茂雄
13		石津武夫 (ラハイナ)	石津武夫	84	
		中島伸介 (ラハイナ)	中島伸介		
14		BYE ()		茶谷光一	
				西見昭浩	
15		BYE ()		84	
			茶谷光一		
			西見昭浩		
16		茶谷光一 (住重)			
		西見昭浩 (住重)			

11/17(日)

F

M55-AB5F

A	金子雄二 (YTC)	金子雄二
	高橋茂雄 (鎌倉カントリーTC)	高橋茂雄
B	沖川平 (エムジュール)	57 64 10-7
	田中雄一 (ダイヤモンド)	

男子 55 歳以上ダブルス (2/2)

(注) #は、コート番号(予定)です。

シード	11/9(土)		11/10(日)	
	1R	2R	3R	4R
	M55-B11~18	M55-B21~24	M55-B31~32	M55-B41
17	佐々木 毅 (ソレイユT・T) 高橋 和俊 (自衛隊久里浜)	佐々木毅 高橋和俊		
18	BYE () ()		佐々木毅 高橋和俊	
19	山田 真志 (ジェイズTS) 小杉 則行 (ジェイズTS)	山田真志 小杉則行	84	
20	清水 昭喜 (OSCAR II) 山下 祐二 (OSCAR II)	WO		沖川平 田中雄一
21	阿部 隆光 (横浜グリーン) 小林 健一 (横浜グリーン)	阿部隆光 小林健一		81
22	BYE () ()		沖川平 田中雄一	
23	BYE () ()	沖川平 田中雄一	80	
24	3-4 沖川 平 (エムジュール) 田中 雄一 (ダイヤモンド)			沖川平 田中雄一
25	摩嶋 賢一 (在住) 荒金 伸夫 (在住)	摩嶋賢一 荒金伸夫		83
26	BYE () ()		石渡章浩 佐藤博義	
27	BYE () ()	石渡章浩 佐藤博義	86	
28	石渡 章浩 (ULSPOST) 佐藤 博義 (葉山TC)			中田茂 須田伸
29	小菅 勝利 (市役所) 安倍 功 (市役所)	小菅勝利 安倍功		85
30	BYE () ()		中田茂 須田伸	
31	BYE () ()	中田茂 須田伸	82	
32	2 中田 茂 (亀の甲山TC) 須田 伸 (亀の甲山TC)			B

男子60歳以上ダブルス

(注) #は、コート番号(予定)です。

シード	11/9(土)		11/17(日)	
	1R M60-11~18	2R M60-21~24	3R M60-31~32	F M60-4F
1 1	福 寿 庸 (日吉ローンTC) 飯 岡 兼 一 (日吉ローンTC)	福寿庸 飯岡兼一		
2	BYE ()		三木廣泰 中川千寿	
3	三 木 廣 泰 (ダイヤランド) 中 川 千 寿 (レニックス)	三木廣泰 中川千寿	84	
4	沼 野 浩 一 (OSCAR II) 安 藤 正 人 (横浜 SC)	80		三木廣泰 中川千寿
5 3-4	川 島 靖 司 (ダイヤランド) 村 田 雄 一 郎 (Y ' S T A)	川島靖司 村田雄一郎		82
6	吉 森 道 夫 (OSCAR II) 木 藤 誠 一 (OSCAR II)	82	川島靖司 村田雄一郎	
7	八 木 良 平 (小原台 TC) 玉 井 清 司 (小原台 TC)	青木治尚 中尾誠二	83	
8	青 木 治 尚 (市 役 所) 中 尾 誠 二 (住 重)	85		三木廣泰 中川千寿
9	鳥 越 彰 (湘 南 T C) 鈴 木 安 隆 (湘 南 T C)	鳥越彰 鈴木安隆		60 63
10	川 村 知 弘 (住 重) 豊 田 澄 人 (ダイヤランド)	82	鳥越彰 鈴木安隆	
11	藤 原 孝 司 (ジェイズ TS) 中 島 孝 喜 (ジェイズ TS)	藤原孝司 中島孝喜	80	
12 3-4	中 曾 根 真 一 (どろかめ) 雨 宮 勝 (どろかめ)	WO		吉原秀紀 木村淳一
13	長 谷 川 博 之 (PLAYMORE) 大 津 亘 (OSCAR II)	吉原秀紀 木村淳一		WO
14	吉 原 秀 紀 (希望ヶ丘 TC) 木 村 淳 一 (ラック港南台 TG)	83	吉原秀紀 木村淳一	
15	石 田 聡 (住 重) 堀 重 雄 (住 重)		WO	
16 2	紺 田 秀 一 (ダイヤランド) 工 藤 久 幸 (市 役 所)	Not Played		

男子 65 歳 以上ダブルス

(注) #は、コート番号(予定)です。

シート	11/10(日)		11/17(日)	
	1R	2R	F	
	M65-11~14	M65-21~22	M65-3F	
1	1	蜂谷 豊 (ダイヤランド) 奈良 益 (ダイヤランド)	蜂谷豊 奈良益	
2		佐々木 征則 (Y T C) 佐伯 賢 (Y T C)	81	蜂谷豊 奈良益
3		重田 文弥 (葉山 T C) 高橋 良武 (鎌倉 ローン)	重田文弥 高橋良武	82
4		門脇 元 (ナカヤマ) 鈴木 裕 (ナカヤマ)	81	三上圭一 橋爪宏幸
5		三上 圭一 (OSCAR II) 橋爪 宏幸 (明治神宮外苑TC)	三上圭一 橋爪 幸	62 63
6		鎌形 勝美 (Y T C) 鎌形 春男 (Y T C)	81	三上圭一 橋爪宏幸
7		高橋 真誇 (葉山 T C) 川井 亨 (葉山 T C)	外山雅士 斉藤公明	81
8	2	外山 雅士 (Y T C) 斉藤 公明 (ダイヤランド)	82	

男子 70 歳 以上ダブルス

(注) #は、コート番号(予定)です。

シート	11/10(日)		11/17(日)	
	1R	2R	F	
	M70-11~14	M70-21~22	M70-3F	
1	1	松井 良平 (ナカヤマ) 重松 昌美 (OSCAR II)	松井良平 重松昌美	
2		BYE ()		平野智 中井孝
3		浜野 紘二 (ダイヤランド) 仲田 勇 (ダイヤランド)	平野智 中井孝	82
4		平野 智 (Y T C) 中井 孝 (Y T C)	82	臼井進 中川宏司
5		岩崎 豊 (SATC) 川添 吉博 (SATC)	河野孝義 越前陽次	64 64
6		河野 孝義 (ナカヤマ) 越前 陽次 (小原台 T C)	83	臼井進 中川宏司
7		BYE ()		98(5)
8	2	臼井 進 (Y T C) 中川 宏司 (Y T C)	臼井進 中川宏司	

女子45歳以上ダブルス

(注) #は、コート番号(予定)です。

シード	11/10(日)		11/17(日)	
	1R	2R	3R	F
	W45-11~18		W45-21~24	
	W45-31~32		W45-4F	
1	1	宮敦子 (ラハイナ) 新美友紀 (希望ヶ丘TC)	宮敦子 新美友紀	
2		BYE ()		宮敦子 新美友紀
3		丸山里織 (ザバスSC金沢八景) 山口尚子 (在 勤)	上野優子 小山木綿	84
4		上野優子 (葉山TC) 小山木綿 (在 住)	WO	宮敦子 新美友紀
5	3-4	宇賀神祥子 (エムジュール) 小菅しおり (エムジュール)	宇賀神祥子 小菅しおり	82
6		BYE ()		宇賀神祥子 小菅しおり
7		BYE ()		83
8		鈴木弥美 (YT C) 北山和奈 (YT C)	鈴木弥美 北山和奈	
9		中尾美智子 (潮風庭球塾) 柴田由香 (潮風庭球塾)	中尾美智子 柴田由香	宮敦子 新美友紀
10		BYE ()		62 62
11		BYE ()		
12	3-4	前田美代 (ソレイユT・T) 木村喜子 (ソレイユT・T)	前田美代 木村喜子	86
13		寺本智子 (PLAYMORE) 岩崎裕子 (葉山TC)	津田美穂 酒井菜津子	85
14		津田美穂 (OSCAR II) 酒井菜津子 (MTP 藤沢)	85	津田美穂 酒井菜津子
15		BYE ()		80
16	2	篠原絵美 (ラハイナ) 藤崎みはゆ (GODAI 港北)	篠原絵美 藤崎みはゆ	

女子 50 歳以上ダブルス(1/2)

(注) #は、コート番号(予定)です。

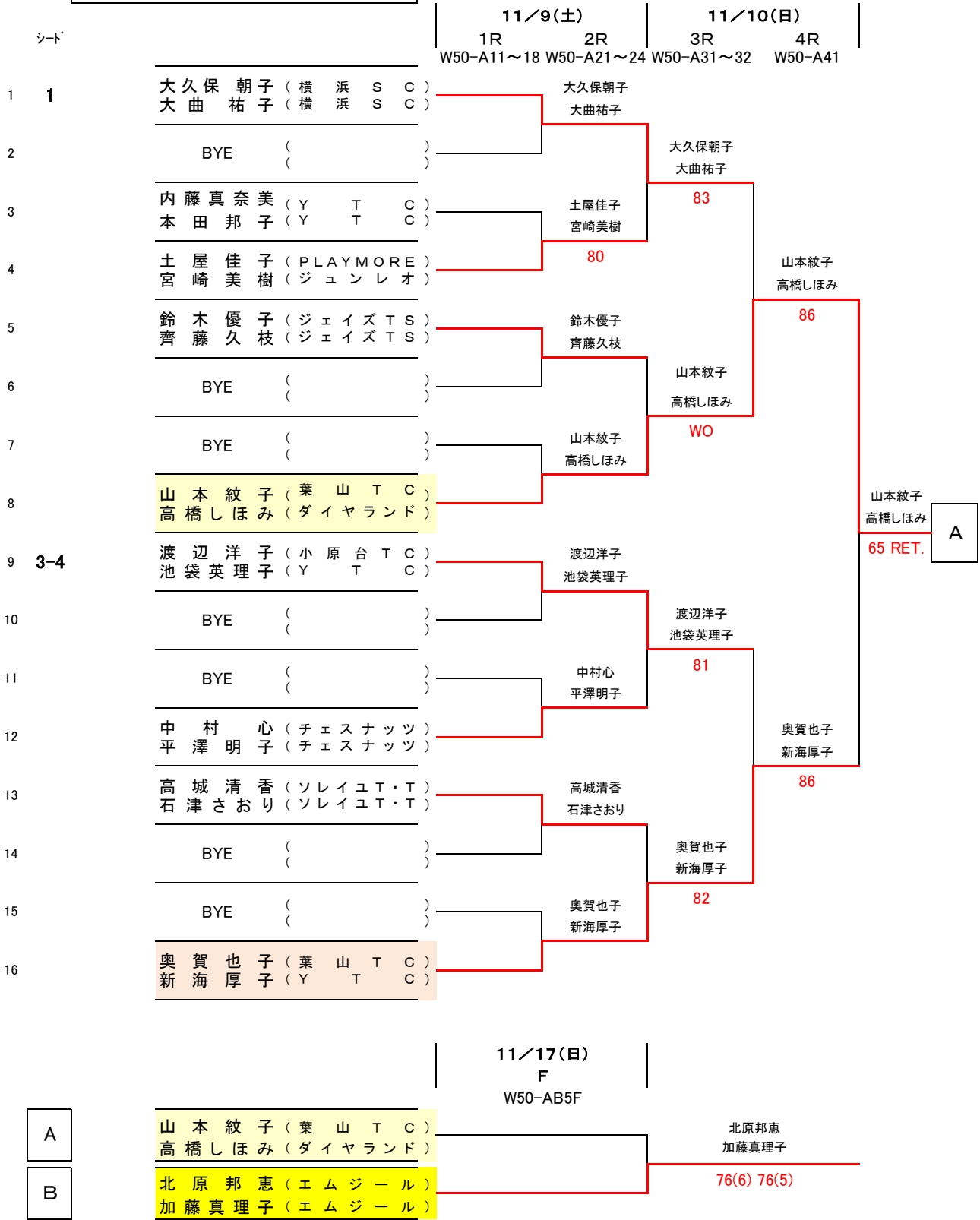

女子 50 歳以上ダブルス(2/2)

(注) #は、コート番号(予定)です。

シード	11/9(土)		11/10(日)	
	1R	2R	3R	4R
	W50-B11~18 W50-B21~24		W50-B31~32 W50-B41	
17	遠藤 恵 (PLAYMORE) 秋元 智子 (ジェイズTS)	遠藤 恵 秋元 智子		
18	BYE		遠藤 恵 秋元 智子	
19	山本 一恵 (ソレイユT・T) 川田 智子 (SATC)	山本一恵 川田智子	98(4)	
20	井田千鶴子 (ダイヤモンド) 小佐野百合子 (ダイヤモンド)	84		野中アイ子 淵脇真里
21	小川直子 (葉山TC) 久坂ゆりか (葉山TC)	小川直子 久坂ゆりか		86
22	BYE		野中アイ子 淵脇真里	
23	BYE		野中アイ子 淵脇真里	81
24	3-4 野中アイ子 (イツツモノ) 淵脇真里 (イツツモノ)			北原邦恵 加藤真理子
25	寺牛 貴子 (横浜グリーンTC) 島田 和美 (横浜グリーンTC)	寺牛 貴子 島田 和美		81
26	BYE		平田香 堀江理恵	
27	BYE		平田香 堀江理恵	WO
28	平田 香 (葉山TC) 堀江 理恵 (葉山TC)			北原邦恵 加藤真理子
29	岡崎 幸乃 (ジェイズTS) 伊波 晶子 (ジェイズTS)	岡崎幸乃 伊波晶子		81
30	BYE		北原邦恵 加藤真理子	
31	BYE		北原邦恵 加藤真理子	82
32	2 北原 邦恵 (エムジュール) 加藤 真理子 (エムジュール)			B

女子55歳以上ダブルス

(注) #は、コート番号(予定)です。

シード	11/10(日)		11/17(日)	
	1R	2R	3R	F
	W55-11~18		W55-21~24	
	W55-31~32		W55-4F	
1	1	佐藤由美 (横浜 S C) 相原朋子 (横浜 S C)	佐藤由美 相原朋子	
2		BYE ()		佐藤由美 相原朋子
3		佐藤恵美 (PLAYMORE) 杉井和美 (葉山 T C)	佐藤恵美 杉井和美	82
4		大野愛 (ソレイユT・T) 工藤紀子 (ダイヤモンド)	86	佐藤由美 相原朋子
5	3-4	本庄由佳 (エムジュール) 中村京子 (エムジュール)	本庄由佳 中村京子	86
6		BYE ()		坂本香里 岩山真知子
7		坂本香里 (ダイヤモンド) 岩山真知子 (PLAYMORE)	坂本香里 岩山真知子	WO
8		大野和恵 (市役所) 飯田政子 (市役所)	83	山村恵子 山下美貴
9		横田聖子 (ダイヤモンド) 奈良良子 (ダイヤモンド)	藤原敦子 福井悦子	
10		藤原敦子 (市役所) 福井悦子 (PLAYMORE)	86	萩野一枝 古屋恭子
11		BYE ()		萩野一枝 古屋恭子
12	3-4	萩野一枝 (ソレイユT・T) 古屋恭子 (ケンウッドTC)		85
13		大野千恵子 (Y T C) 山森紀子 (Y T C)	西川加奈子 池端智子	82
14		西川加奈子 (ラハイナ) 池端智子 (ラハイナ)	86	山村恵子 山下美貴
15		BYE ()		山村恵子 山下美貴
16	2	山村恵子 (ダイヤモンド) 山下美貴 (市役所)		82

女子 60 歳以上ダブルス

(注) #は、コート番号(予定)です。

シート	11/10(日)		11/17(日)
	1R W60-11~14	2R W60-21~22	F W60-3F
1	1	渦尻幸子 (夢見ヶ崎ローンTC) 宮里真美 (夢見ヶ崎ローンTC)	渦尻幸子 宮里真美
2		BYE	渦尻幸子 宮里真美
3		大杉美恵子 (ジェイズTS) 檜原直子 (ジェイズTS)	大杉美恵子 檜原直子
4		佐藤英恵 (葉山TC) 赤桐順子 (葉山TC)	98(4)
5		吉崎友子 (鎌倉宮カントリー) 上村久子 (鎌倉宮カントリー)	吉崎友子 上村久子
6		阿部正美 (ジェイズTS) 鈴木真弓 (ジェイズTS)	80
7		井上美保子 (ダイヤモンド) 沢田康子 (ダイヤモンド)	山下光恵 中田順子
8	2	山下光恵 (小原台TC) 中田順子 (小原台TC)	80

吉崎友子
上村久子
61 36 10-4

横須賀選手権シングルス 優勝者 (1/2)

回	年度	一般男子	男子35歳以上	男子40歳以上	男子45歳以上	男子50歳以上	男子55歳以上	男子60歳以上	男子65歳以上	男子70歳以上	男子75歳以上	一般女子	女子40歳以上	女子45歳以上	女子50歳以上	女子55歳以上	女子60歳以上
3	S49	白戸篤 (YTC)			浦田能清 (防大)							大塚節子 (鎌カ)					
4	S50	白戸篤 (YTC)			浦田能清 (防大)							西村 (鎌カ)					
5	S51	鈴木孝 (YTC)	男子35歳以上		高吉 (寒川)							永野昭子 (大津)					
6	S52	松原茂 (日産)	大杉光雄 (5研)		鈴木信興 (YTC)							安達真美子 (YTC)					
7	S53	鈴木孝 (YTC)	遠山康彦 (YTC)		遠山康彦 (YTC)							永野昭子 (大津)					
8	S54	菱沼栄司 (鎌カ)	遠山康彦 (YTC)		遠山康彦 (YTC)							田端 (湘南口)					
9	S55	皆川勉 (鎌口)	西村勝宏 (鎌口)		遠山康彦 (YTC)							田端 (湘南口)					
10	S56	榑原義宏 (鎌口)	森岡博 (鎌カ)		遠山康彦 (YTC)							—	関場和子 (上郷G)				
11	S57	西村勝宏 (鎌口)	阿部正美 (港研)		荒川 (YTC)							手塚美由紀 (横須賀レ)	永野昭子 (横須賀レ)				
12	S58	末安降章 (アサヒF)	渡部吉郎 (鎌口)		遠山康彦 (津久井浜G)							左近淳子 (鎌口)	深井久美子 (横須賀レ)				
13	S59	小菅英二 (大和クイーン)	斉藤賢司 (フェニックス)		石原昭 (富士)							手塚美由紀 (ハイランド)	関場和子 (上郷G)				
14	S60	吉川剛志 (逗子TC)	斉藤賢司 (フェニックス)		田中正剛 (三菱重工)							菊池節子 (ハイランド)	関場和子 (上郷G)				
15	S61	吉川剛志 (逗子TC)	斉藤賢司 (フェニックス)		柿原健一郎 (津久井浜G)							手塚美由紀 (ハイランド)	不成立				
16	S62	吉川剛志 (関自工)	渡部吉郎 (鎌口)		永野進 (JVC)		男子55歳以上					手塚美由紀 (ハイランド)	”				
17	S63	吉川剛志 (関自工)	渡部吉郎 (鎌口)		森岡博 (鎌カ)		遠山康彦 (津久井浜G)					菊池節子 (ハイランド)	山本萬代 (葉山イントア)				
18	H1	吉川剛志 (関自工)	白井光男 (平作ローン)		柿原健一郎 (津久井浜G)		不成立					木名頼朝子 (葉山イントア)	兵藤克子 (鎌口)	女子45歳以上			
19	H2	吉川剛志 (関自工)	石田秀夫 (日東化学)		柿原健一郎 (津久井浜G)		渡辺聰 (横浜G)					大曲祐子 (フェリス女大)		中村阿佐子 (あすなろ)			
20	H3	吉川剛志 (関自工)	渡部吉郎 (鎌口)		渡部一博 (YTC)		松崎哲夫 (YTC)					清水ゆう子 (ダイヤモンド)		中村阿佐子 (ダイヤモンド)			
21	H4	阪本充 (ダイヤモンド)	白戸羊 (YTC)		末木一夫 (日本ロシュ)		渡辺聰 (横浜G)					大西美帆 (関自工)		中村阿佐子 (ダイヤモンド)			
22	H5	金子雄二 (YTC)	宮島久雪 (日東化学)		平井昭司 (田園TC)		渡辺聰 (横浜G)					大西美帆 (関自工)		谷口ケイ子 (三浦ローン)			
23	H6	高橋茂雄 (YTC)	倉田幸一 (港南G)		平井昭司 (田園TC)		渡辺聰 (横浜G)					大西美帆 (関自工)		湯浅裕子 (田園TC)			
24	H7	新倉学 (葉山TC)	宮島久雪 (日東化学)		渡辺喜三 (横浜G)		白鳥剛 (YTC)					菊池理恵 (ハイランド)		不成立			
25	H8	金子雄二 (YTC)	蜂谷豊 (マリア・ルー)		松浦千代樹 (総監部)		有本誠一郎 (レニックス)					飯島華恵 (ハイランド)		”			
26	H9	石井真人 (マリア・ルー)	小川徹 (横浜グリーン)		市川雅俊 (防大職員)		津上孟士 (和泉TC)					大西美帆 (関自工)		”			
27	H10	阿久津泰紀 (ハイランド)	大森秀樹 (KPPTC)		大嶋恵司 (富士電機)		津上孟士 (和泉TC)	男子60歳以上				菊池理恵 (ハイランド)		中村阿佐子 (ダイヤモンド)			
28	H11	佐藤仁則 (葉山TC)	大森秀樹 (平塚ローン)		松浦千代樹 (海自横須賀)		龍岡資臣 (ダイヤモンド)	高瀬健二 (川崎TC)				菊池理恵 (ハイランド)		中村阿佐子 (ダイヤモンド)			

横須賀選手権シングルス 優勝者 (2/2)

回	年度	一般男子	男子35歳以上	男子40歳以上	男子45歳以上	男子50歳以上	男子55歳以上	男子60歳以上	男子65歳以上	男子70歳以上	男子75歳以上	一般女子	女子40歳以上	女子45歳以上	女子50歳以上	女子55歳以上	女子60歳以上	
29	H12	横山尚彦 (YTC)	山根利之 (横浜グリーン)		大森秀樹 (平塚ローン)		龍岡資臣 (ダイヤランド)	津上孟士 (和泉TC)				稲木理恵 (ハイランド)		鎮守真理子 (鎌倉ローン)				
30	H13	高浜裕紀 (葉山TC)	相吉沢正 (ダイヤランド)		麦富栄 (サントリー-TG)		浜野紘二 (YTC)	斎藤明德 (NKK)				稲木理恵 (ハイランド)		鎮守真理子 (鎌倉ローン)				
31	H14	佐藤仁則 (葉山TC)	石村憲一 (サントリー)	男子40歳以上	宝崎隆祐 (防大職員)	男子50歳以上	岡田進 (ダイヤランド)	龍岡資臣 (ダイヤランド)				稲木理恵 (ハイランド)		津田ちかげ (ダイヤランド)	女子50歳以上			
32	H15	大内亮宏 (ダイヤランド)	山森大輔 (YTC)	小杉亨 (サントリー-TG)	大森秀樹 (防大職員)	松浦千代樹 (海自横須賀)	田代哲夫 (グレイスTC)	黒岩正明 (青葉台ローン)				稲木理恵 (ハイランド)			津田ちかげ (ダイヤランド)			
33	H16	横山尚彦 (YTC)	高橋和俊 (防大職員)	南久男 (湘南FTC)	浅葉誠 (ダイヤランド)	奈良益 (米海軍)	浜野紘二 (STアカデミー)	石嶋紘一 (湘南FTC)	男子65歳以上			稲木理恵 (ハイランド)			津田ちかげ (ダイヤランド)			
34	H17	大岡聡 (SMBC)	鈴木康之 (Mzeal)	山本雅彦 (ロビンソンTG)	川本忠 (ラックTG)	大森秀樹 (レイユTT)	倉田幸一 (港南ガーデン)	白井光男 (湘南ファミリー)	小川嘉一 (川崎TC)			久我まゆ美 (葉山TC)						
35	H18	吉川 剛志 (関自工)	松本匡史 (エガリテ)	村上龍 (米海軍)	今井洋一 (横浜グリーン)	松浦千代樹 (海自横須賀)	中川宏司 (YTC)	斎藤明德 (上郷GH)	齋藤明德 (上郷GH)			稲木理恵 (ハイランド)						
36	H19	佐藤仁則 (葉山TC)	賀川純一 (葉山TC)	山本雅彦 (ロビンソンTG)	佐々木義隆 (ダイヤランド)	岩田雅夫 (STアカデミー)	倉田豊彦 (海自横須賀)	岡田進 (大田区テニス連盟)	龍岡資臣 (ダイヤランド)			久我まゆ美 (葉山TC)		女子45歳以上				
37	H20	藤瀬直樹 (YTC)	小林学 (関東自工)	山本雅彦 (ロビンソンTG)	村上龍 (ダイヤランド)	蜂谷豊 (ロビンソンTG)	倉田豊彦 (海自横須賀)	白井光男 (湘南ファミリー)	齋藤明德 (上郷GH)			三角紀子 (YTC)		石川ひとみ (ダイヤランド)				
38	H21	若松哲哉 (葉山TC)	佐藤仁則 (葉山TC)	二之宮弘道 (YTC)	山本雅彦 (ロビンソンTG)	佐々木義隆 (ダイヤランド)	相原英宏 (ダイヤランド)	富永保 (ULSPORTS)	後藤節雄 (上郷GH)	男子70歳以上		久我まゆ美 (葉山TC)	女子40歳以上	福田和代 (エガリテ)	女子50歳以上			
39	H22	古我裕輔 (リエゾンTG)	佐藤仁則 (葉山TC)	鈴木秀明 (ハルヴェール)	石井孝次郎 (博報堂)	戸木教夫 (ISHIL TA)	天野安治 (YSC)	富永保 (ULSPORTS)	平井昭司 (田園TC)	都築孝 (茨城シニア連盟)		関亜矢子 (ダイヤランド)	萩野一枝 (ダイヤランド)	山村恵子 (YTC)	福田和代 (ダイヤランド)			
40	H23	千葉新也 (葉山TC)	佐藤仁則 (葉山TC)	矢野克彦 (スポーターズ)	吉川剛志 (八景インテアTS)	戸木教夫 (ISHIL TA)	蜂谷豊 (リエゾンTG)	布野高志 (大島フラー-TG)	平井昭司 (田園TC)	森岡博 (鎌倉宮カントリー)		三富敏子 (ダイヤランド)	萩野一枝 (ダイヤランド)	大野夏女 (ダイヤランド)	鈴木礼子 (逗子マリーナ)			
41	H24	佐藤修平 (ULSPORTS)	小磯尚義 (atw)	田淵健次郎 (タチバナクラブ)	石井孝次郎 (博報堂)	野口賢一 (鎌倉フレジャー)	山下吉信 (イースタンTC)	麦富栄 (ダイヤランド)	平井昭司 (田園TC)	森岡博 (鎌倉宮カントリー)	男子75歳以上	新保彩加 (エムジュール)	野本洋子 (鎌倉宮カントリー)	萩野一枝 (ダイヤランド)	鈴木礼子 (逗子マリーナ)	女子55歳以上		
42	H25	若松哲哉 (葉山TC)	磯崎伸丈 (オレンジヒルTC)	松島修 (ラック港南台)	吉川剛志 (鎌倉宮カントリー)	野口賢一 (米海軍MWR)	山下吉信 (イースタンTC)	麦富栄 (ダイヤランド)	朝倉伸行 (オレンジヒルTC)	森岡博 (鎌倉宮カントリー)	鈴木克己 (TGレニックス)	関亜矢子 (ダイヤランド)	三富敏子 (ダイヤランド)	萩野一枝 (ダイヤランド)	井上尚美 (鎌倉宮カントリー)	渡辺友子 (テニスアサヒ戸塚)		
43	H26	古我裕輔 (リエゾンTG)	磯崎伸丈 (オレンジヒルTC)	田淵健次郎 (タチバナクラブ)	松島修 (ラック港南台)	鈴木光弘 (イースタンTC)	戸木教夫 (ISHIL TA)	麦富栄 (ダイヤランド)	塩見芳彦 (ダイヤランド)	齋藤明德 (JFEスチール)	津上孟士 (和泉TC)	横山由貴 (UL SPORTS)	石田典子 (みゆきクラブ)	萩野一枝 (オレンジヒルTC)	山本直子 (テニスプロジェクト)	中村美佐子 (レニックス)	女子60歳以上	
44	H27	村上淳一 (葉山TC)	磯崎伸丈 (オレンジヒルTC)	新倉学 (葉山TC)	松島修 (葉山TC)	吉川剛志 (鎌倉宮カントリー)	島田聡司 (ラック港南台)	麦富栄 (ダイヤランド)	朝倉伸行 (オレンジヒルTC)	齋藤明德 (JFEスチール)	萩原幸雄 (みいざTC)	魚住蘭 (葉山TC)	三富敏子 (ダイヤランド)	野本洋子 (鎌倉宮カントリー)	松田由紀 (フレスマイスター)	鈴木礼子 (逗子マリーナ)	芦垣叔子 (横浜SC)	
45	H28	賀川稜太 (葉山TC)	翠籬野哲 (OSCAR II)	佐藤仁則 (葉山TC)	田淵健次郎 (タチバナクラブ)	野口賢一 (ラハイナ)	鈴木光弘 (イースタンTC)	皆川勉 (和泉TC)	麦富栄 (ダイヤランド)	森部利彦 (大森TC)	齋藤明德 (JFE)	魚住蘭 (葉山TC)	渥美美和子 (リーファITA)	野本洋子 (鎌倉宮カントリー)	松田由紀 (フレスマイスター)	鈴木礼子 (逗子マリーナ)	芦垣叔子 (横浜SC)	
46	H29	鈴木翔 (葉山TC)	大沼陽 (ラハイナ)	出井晃 (ダイヤランド)	西口隆也 (メガロス網島)	福本哲 (相模原グリーン)	鈴木光弘 (イースタンTC)	赤毛裕 (渋谷区テニス連盟)	麦富栄 (ダイヤランド)	西澤英雄 (国立競技場)	齋藤明德 (JFE)	魚住蘭 (葉山TC)	三富敏子 (ダイヤランドTC)	野本洋子 (鎌倉宮カントリー)	才木みどり (明治神宮外苑)	松井キミヨ (中央区テニス連盟)	大畑京子 (ラフインテアTC)	
47	H30	魚住涼 (葉山TC)	竹中雄二 (柏センター)	佐藤仁則 (葉山TC)	宇賀神浩祐 (ダイヤランド)	吉川剛志 (鎌倉宮カントリー)	鈴木光弘 (イースタンTC)	脇田茂 (JFEテニス部)	麦富栄 (ダイヤランド)	朝倉伸行 (オレンジヒル)	齋藤明德 (JFE)	大野未菜実 (YTC)	原伸子 (VIP+TOP Gr)	玉川陽子 (TeamI'z)	西川加奈子 (葉山TC)	松井キミヨ (中央区テニス連盟)	鈴木聡子 (鎌倉宮カントリー)	
48	R01	佐藤太羅 (葉山TC)	竹中雄二 (柏センター)	清水久敬 (鎌倉宮カントリー)	阿部雅重 (ken's 千葉)	吉川剛志 (鎌倉宮カントリー)	亀山修司 (東京グリーン)	横井誠 (登戸サンライズ)	麦富栄 (オレンジヒル)	朝倉伸行 (オレンジヒル)	齋藤明德 (JFE)	鈴木未来 (葉山TC)	吉川真理 (イースタンテニス)	青木香織 (葉山TC)	野本洋子 (鎌倉宮カントリー)	才木みどり (明治神宮外苑)	和田乃里子 (ダイヤランド)	
49	R02	コロナ感染拡大により中止																
50	R03	コロナ感染拡大により中止																
51	R04	古我裕輔 (PLAYMORE)	鈴木翔 (葉山TC)	翠籬野哲史 (OSCAR II)	岡田要 (atw)	澤山知克 (ULSPORT)	殿塚一典 (あわっこくらぶ)	古城門晋 (アトムTC)	高橋勝 (亀の甲山)	高橋正英 (ジョイフルTD)	平井昭司 (アトムTC)	石原はるか (ひよこTC)	不成立	新美友紀 (希望が丘TC)	石田典子 (YTC)	松田美根子 (OSCAR II)	谷紀枝 (葉山TC)	
52	R05	佐藤太羅 (葉山TC)	高橋蒼志彦 (エムジュール)	不成立	翠籬野哲史 (OSCAR II)	米澤英樹 (セダーデンテニス)	中田茂 (亀の甲山TC)	佐々木毅 (レイユTT)	今西孝信 (YTC)	高橋正英 (ダイヤランド)	平井昭司 (アトムTC)	太田まゆ美 (葉山TC)	不成立	土屋明希子 (ひよこTC)	吉原陽子 (YTC)	兼松里衣 (夢見ヶ崎LTC)	和田乃里子 (グリッド)	

横須賀選手権ダブルス 優勝者 (1/2)

回	年度	一般男子	男子35歳以上	男子40歳以上	男子45歳以上	男子50歳以上	男子55歳以上	男子60歳以上	男子65歳以上	男子70歳以上	男子75歳以上	一般女子	女子40歳以上	女子45歳以上	女子50歳以上	女子55歳以上	女子60歳以上
5	S51	増子・藤巻 (鎌カ)			生田・森 (鎌ロ)							笹島・小西 (鎌ロ)					
6	S52	福地・柴田 (寒川ロ)			遠山・川野 (YTC)							中村・広川 (防大)					
7	S53	白戸・森 (YTC)			遠山・川野 (YTC)							岩本・西村 (鎌カ)					
8	S54	末安・松原 (YTC・日産)	男子35歳以上		土橋・森 (鎌ロ)							安達・田淵 (YTC)					
9	S55	塩見・菱沼 (鎌カ)	小沢・浜岡 (葉山グ)		遠山・荒川 (YTC)							大沢・田端 (藤沢太・ 湘南ロ)					
10	S56	赤松・楠原 (鎌カ)	箕輪・渡部 (フェニックス)		遠山・荒川 (YTC)							加藤・小野 (神奈中・ 湘南ロ)					
11	S57	笹・養田 (日産)	西村・渡部 (鎌ロ)		遠山・石井 (津久井浜G・ 三菱化成)							菊池・長尾 (ハイランド・ 本郷台)					
12	S58	山下・島 (津久井浜G)	—		石原・田辺 (富士)							永野・七海 (横須賀レ)					
13	S59	山下・島 (津久井浜G)	—		遠山・石井 (津久井浜G)							左近・渋谷 (鎌ロ)					
14	S60	田中・三橋 (旭ガラス)	不成立		遠山・田中 (津久井浜G・ 三菱重工)							谷口・関場 (カトレア・上郷G)					
15	S61	猪野・高橋 (シヤスコ)	”		松崎・荒川 (YSC)							武部・板倉 (魚の甲山)					
16	S62	吉川・廣田 (関自工)	”		中島・今野 (総監部)							北田・君塚 (横浜G)	牛村・前田 (ハイランド・ 上郷G)				
17	S63	白戸(三)・岡 (YTC・ 湘工大附)	”		松崎・中村 (YTC)												
18	H1	吉川・小林 (関自工)	”		松崎・中村 (YSC)							東樹・佐伯 (上郷G)					
19	H2	廣田・小林 (関自工)	”		矢野・白戸 (YTC)							中村・平野 (あすなる・ 津久井浜G)					
20	H3	吉川・廣田 (関自工)	”		中島・坪川 (田園TC)	男子55歳以上						菊池・尾形 (ハイランド)					
21	H4	白戸(真)・大谷 (YTC)	不成立		菱沼・福井 (鎌カ)	松崎・織茂 (YTC・港南G)						坂田・鳥居 (ダイヤラント)	女子40歳以上				
22	H5	高橋・金子 (YTC)	石田・宮島 (日東化学)		平井・中島 (田園TC)	松崎・織茂 (久建築・港南G)						大西・田中 (関自工)	稲毛・大坪 (浦賀ケ岡・ アドバンス)				
23	H6	高橋・金子 (YTC)	石田・宮島 (日東化学)		福井・倉富 (鎌カ)	松崎・織茂 (久建築・港南G)						大西・田中 (関自工)	倉田・稲葉 (港南G)				
24	H7	高橋・金子 (YTC)	倉田・島添 (港南G・大塚)		宇野・黒田 (日油・ジョイフル)	松崎・織茂 (久建築・ 港南G)						鈴木・半村 (ダイヤラント・ ハイランド)	市川・井澤 (黒川スポーツ)				
25	H8	高橋・金子 (YTC)	大嶋・清藤 (富士電機)		鈴木・高崎 (ダイヤラント)	小川・高瀬 (大塚TC)						菊池(理)・飯島 (ハイランド)	岩田・石川 (YSC)				
26	H9	横山・石井 (YTC・ マリアール)	市川・宝崎 (防大職員)		鈴木・高崎 (ダイヤラント)	森岡・加藤 (鎌カ)						菊池(理)・飯島 (ハイランド)	不成立				
27	H10	飯島・阿久津 (YTC・ハイランド)	大森・浜野 (KPPTC・ ジョイフル)		鈴木・高崎 (ダイヤラント)	岡田・龍岡 (ダイヤラント)	男子60歳以上					菊池(理)・菊池(節) (ハイランド)	”	女子45歳以上			
28	H11	瀬川・高浜 (葉山TC)	大嶋・清藤 (富士電機)		宇野・黒田 (日油・ジョイフル)	岡田・龍岡 (ダイヤラント)	渡辺・高瀬 (横浜G・ 川崎TC)					菊池(理)・飯島 (ハイランド)	”				
29	H12	高橋・金子(雄) (YTC)	川下・鬼原 (サントリー-TG)		小松・大森 (平塚ローン)	浜野・菊池 (YTC・ ハイランド)	松崎・津上 (久建築・ 和泉TC)					大西・稲木 (関自工・ ハイランド)		不成立			

横須賀選手権ダブルス 優勝者 (2/2)

回	年度	一般男子	男子35歳以上	男子40歳以上	男子45歳以上	男子50歳以上	男子55歳以上	男子60歳以上	男子65歳以上	男子70歳以上	男子75歳以上	一般女子	女子40歳以上	女子45歳以上	女子50歳以上	女子55歳以上	女子60歳以上	
30	H13	瀬川・高浜 (葉山TC)	宝崎・高橋 (防大職員)		市川・蜂谷 (防大職員)		阿部・浜野 (YTC)	久保・有本 (ダイヤランド)				大西・稲木 (関自工・ ハイランド)			”			
31	H14	佐藤(仁)・佐藤 (俊) (葉山TC)	宝崎・高橋 (防大職員)		宇野・山科 (BNC)		岡田・稲田 (ダイヤランド)	久保・藤井 (ダイヤランド)				望月・菊池 (YSC・ ハイランド)			”	女子50歳以上		
32	H15	能勢・芝山 (葉山TC)	福寿・戸塚 (夢見ヶ崎LTC)		青木・村松 (湘南FTC)		宇野・工藤 (BNC・湘南FTC)	龍岡・木下 (ダイヤランド・ 上郷GH)				土屋・稲木 (関自工・ ハイランド)				不成立		
33	H16	原・斉藤 (ダイヤランド)	福寿・戸塚 (夢見ヶ崎LTC)	男子40歳以上	宇野・石嶋 (BNC・ 湘南FTC)	男子50歳以上	青木・村松 (BNC・ 湘南FTC)	中村・佐藤 (夢見ヶ崎LTC)	男子65歳以上	男子70歳以上		土屋・稲木 (関自工・ ハイランド)			”	女子55歳以上	女子60歳以上	
34	H17	未実施																
35	H18	未実施																
36	H19	未実施																
37	H20	鈴木・松本 (八景インテア・ アツア金沢八景)	未実施	川島・南 (ダイヤランド)	未実施	宇野・村松 (湘南ファミリー)	伊比・浜野 (ダイヤランド)	不成立	不成立				不成立	田原・石川 (ダイヤランド)	不成立	不成立		
38	H21	佐藤・瀬川 (葉山TC)	”	山本・村上 (ウエゾンTG・ ダイヤランド)	”	奈良・柳井 (ダイヤランド)	菊池・樋口 (ダイヤランド・ 上郷GH)	”	安原・小松 (ハイランド・ 鷹取)				”	田原・石川 (ダイヤランド)	”	”		
39	H22	佐藤・河西 (葉山TC・ 関東自工)	田辺・矢嶋 (三井化学・ 日本生命)	榎山・馬賀 (ダイヤランド)	島田・山下 (ラック港南台・ TENNEX)	妻・草野 (ダイヤランド・ 町田ローン)	高崎・塩見 (ダイヤランド)	菊池・木下 (ダイヤランド・ 上郷G)	斎藤・有本 (鎌倉ローン)			小泉・有賀 (ダイヤランド・ 葉山TC)	高橋・兼松 (夢見ヶ崎LTC)	松井・森谷 (ソレイユ・ ダイヤランド)	”	”		
40	H23	佐藤・小磯 (葉山TC・ atw)	小林・松島 (関東自工・ ラック港南台)	河原・堀内 (東京都TA・ 稲門TC)	福寿・飯岡 (夢見ヶ崎ローンTC)	田辺・梅原 (東急山SG)	妻・塩見 (ダイヤランド)	福島・黒田 (ダイヤランド)	木下・阪口 (上郷GH・ 寒川LTC)			小泉・有賀 (ダイヤランド・ 葉山TC)	菱・脇谷 (ダイヤランド・ エガリテ)	田原・上村 (ダイヤランド・ 鎌倉宮)	鈴木・安原 (ダイヤランド・ ダイヤランド)			
41	H24	北川・新川 (味の素・ NTTDコモ)	小林・松島 (ヨネ東日本・ ラック港南台)	大野・山森 (YTC)	向川・相川 (Team-N's・ 夢見ヶ崎ローン)	貝谷・浜條 (夢見ヶ崎ロ・ ダイヤランド)	妻・塩見 (ダイヤランド)	本田・松本 (ルネサンス鷹之台・ フォーティ)	菊池・黒田 (ダイヤランド)			東海林・家崎 (アシニス)	石川・安藤 (ダイヤランド)	善田・荒川 (稲城市テニス連盟・ 日野市テニス協会)	鈴木・石田 (鎌倉宮かりー・ YSC)			
42	H25	石川・中島 (JエノンTG)	北川・新川 (味の素・ NTTDコモ)	藤田・小池 (駿河台ローン・ グリーンポート)	島田・阪爪 (ラック港南台・ 夢見ヶ崎ロ)	貝谷・浜條 (夢見ヶ崎ロ・ ダイヤランド)	高橋・妻 (オレンジル・ ダイヤランド)	宇野・谷本 (湘南ファミリー)	菊池・黒田 (ダイヤランド)			三富・二瓶 (ダイヤランド・ YTC)	兼松・金子 (夢見ヶ崎ローン・ とつかり)	柚山・高橋 (TeamSatellite・ 相模原A)	福田・梶原 (ダイヤランド・ 相模原A)			
43	H26	関・山崎 (葉山TC・ YTC)	金本・仙田 (WAFUTC・ あわっこくらぶ)	賀川・高橋 (YTC)	榎山・川島 (ダイヤランド)	関・露崎 (金町TG・ 流山グリーンTC)	加藤・岩沢 (三菱電機鎌倉・ 鎌倉ローン)	坂井・浅倉 (SKYTON・ オレンジビルTC)	菊池・黒田 (ダイヤランド)	男子75歳以上		三富・渥美 (ダイヤランド・ イースタンTC)	加藤・研野 (YSC)	高橋・柚 (夢見ヶ崎ローン・ TeamSatellite)	榎本・石田 (YSC)	榎本・石田 (YSC)	女子60歳以上	
44	H27	関・高浜 (葉山TC・ エムジール)	北川・新川 (味の素・ NTTDコモ)	鈴木・役川 (金沢八景インテ ア)	堀内・山田 (稲門TC・ 稲城市テニス連盟)	島田・坂爪 (ラック港南台・ 夢見ヶ崎ローン)	妻・皆川 (ダイヤランド・ 和泉TC)	高崎・塩見 (ダイヤランド)	黒田・宇野 (ダイヤランド・ 湘南ファミリー)	鈴木・板倉 (TGVニック・ ユニークス本牧)		渥美・土屋 (ラハイナ・ イースタート)	田中・有賀 (ラハイナ)	山村・山下 (OSCAR II)	伊藤・田代 (YSC)	榎本・石田 (YSC)		
45	H28	高木・大沼 (葉山TC・ ラハイナ)	宮・須田 (ラハイナ・ SATC)	鈴木・鈴木 (鎌倉グリーン・ 八景ITC)	御代・水主 (明治神宮外苑 TC)	島田・坂爪 (ラック港南台・ 夢見ヶ崎ローン)	加藤・泉 (ダイヤランド・ エガリテ)	高崎・塩見 (ダイヤランドTC)	磯山・仲田 (ダイヤランド TC)	森岡・木下 (鎌倉宮カト リー)		清家・佐々木 (TAS・ 湘南ローン)	萩野・二瓶 (ソレイユ・ YTC)	山村・山下 (OSCAR II)	伊藤・高橋 (横浜SC・ 夢見ヶ崎ローン)	田代・小林 (横浜SC・ YSC)		
46	H29	中島・小野 (市役所)	早崎・渡辺 (東京法曹TC・ あわっこくらぶ)	沖川・宇多 (エムジール・ ダイヤランドTC)	大野・山森 (YTC)	坂爪・山田 (夢見ヶ崎ローン・ 中央林間TC)	露崎・加藤 (江戸川区テニス連盟・ 三菱電機)	妻・草野 (ダイヤランドTC・ 町田ローンTC)	磯山・仲田 (ダイヤランド TC)	有本・福地 (鎌倉ローンTC・ 寒川ローンTC)		三富・渥美 (ダイヤランドTC・ ラハイナ)	吉竹・家崎 (J. STAP・ アシニス)	山村・山下 (OSCAR II)	伊藤・高橋 (YSC・ 夢見ヶ崎ローン)	田代・小林 (Y. S. C)		
47	H30	菱沼・大沼 (ラハイナ)	小佐・佐藤 (atw・葉山TC)	新倉・高野 (葉山TC・エハ グリーンTFV)	伯耆・細川 (ラック港南台)	福寿・飯岡 (夢見ヶ崎ローン)	細尾・西海 (横浜スポーツマン)	赤毛・皆川 (渋谷区テニス連盟・ 和泉TC)	宇野・谷本 (湘南ファミリー)	福地・福島 (寒川ローン・ ダイヤランド)		前田・木村 (ルレイエTT・ シダース)	村田・酒井 (IHSM7ラナ・ 松山下SC)	山村・山下 (OSCAR II・ 鎌倉グリーン)	高橋・山内 (夢見ヶ崎ローン・ テニスプラザ戸塚)	田代・小林 (Y. S. C)		
48	R01	菱沼・大内 (ラハイナ・関東TC)	中島・小野 (市役所)	新倉・高野 (葉山TC・トピア ドアステージ横浜)	鈴木・鈴木 (鎌倉グリーン あわっこくらぶ)	岸田・蓮沼 (京王TC IR東日本東京)	清板・橋爪 (ヨコハマクラブ 明治神宮外苑)	妻・太田 (オレンジビル 成蹊テニス会)	山下・星井 (三菱化学工業 鎌倉宮カントリー)	福島・福地 (ダイヤランド 寒川ローン)		小林・内藤 (ラハイナ・SCザバ ス)	倉掛・乙部 (チームオクナマ テニスユナイテッド)	山村・山下 (OSCAR II・ 鎌倉グリーン)	才木・渡瀬 (明治神宮外苑)	伊藤・森下 (横浜スポーツマン)		
49	R02	コロナ感染拡大により中止																
50	R03	コロナ感染拡大により中止																
51	R04	鈴木・永沼 (葉山TC・ 荏原SC)	小畑・朝生 (NTTDコモ)	宇賀神・石井 (エムジール)	松嶋・中島 (ダイヤランド・ 市役所)	中田・須田 (亀の甲山TC)	川島・村田 (ダイヤランド・ Y'ST. A)	浅葉・奈良 (ダイヤランド)	福田・石川 (夢見ヶ崎LTC)	不成立		宮・新美 (ラハイナ・ 希望ヶ丘TC)	前田・木村 (ルレイエT・T)	東條・山川 (エムジール)	山村・山下 (ダイヤランド)	海野・大原 (ダイヤランド・ ソレイユ)		
52	R05	鈴木・若松 (葉山TC)	太田・菊川 (OSCAR II・ 葉山TC)	岡里・上野 (葉山TC・atw)	宇賀神・石井 (エムジール)	伯耆・細川 (ラック港南台TC・ 亀の甲山TC)	福寿・飯岡 (夢見ヶ崎LTC)	浅葉・奈良 (ダイヤランド)	不成立	重松・松井 (OSCAR II・ ナカヤマ)		中川・内田 (YTC)	宮・新美 (ラハイナ・ 希望ヶ丘TC)	大久保・大曲 (横浜SC)	相原・佐藤 (横浜SC)	渦尻・宮里 (夢見ヶ崎LTC)		