

2004年度

第33回

# 横須賀テニス選手権大会

於：横須賀市営大津庭球場  
横須賀市営追浜庭球場

[日程]

2004年 10月16日(土)より  
12月18日(土)まで

主催 横須賀市テニス協会  
後援 横須賀市教育委員会  
横須賀市体育協会  
神奈川県テニス協会  
協賛 株式会社ダンロップスポーツ

## 競 技 役 員

会 長 八尾 隆  
副 会 長 黒田 祐功 ・ 阿部 正美 ・ 野田 福太郎  
顧 問 杉山 嘉七 ・ 池上 進  
委 員 長 市原 歳之  
副委員長 伊澤 秀晴 ・ 蜂須賀 宏  
レフェリー 田中 信昭 ・ 吉田 春夫 ・ 内田 肇 ・ 奈良 益  
手塚 美恵子 ・ 菊池 節子 ・ 河田 弘美 ・ 白鳥 恭子  
内田 節子 ・ 津田 ちかげ ・ 坂本 良子 ・ 石川 智子

### 《各種目入賞者の表彰》

参加者数	8未満	優勝
	16未満	優勝、準優勝
	16以上	優勝、準優勝、3位
一般ミックス、シニアミックス		ブロック優勝

上表の各種目の表彰対象試合を、当日試合開始時刻までに連絡なく棄権した場合は、本表彰を放棄したものとみなします。

#### 横須賀市テニス協会

連絡事務所 TEL 046-853-6391 (問合せ等一般及びFAX)  
046-853-6381 (テレホンガイド)  
(AM11:00~PM19:00)日曜祭日定休

ホームページアドレス <http://www.geocities.co.jp/Athlete-Athene/2595/>

## 《 注 意 事 項 》

- 1 . 会場……… 横須賀市営大津庭球場、京浜急行「新大津」駅下車徒歩5分  
横須賀市営追浜庭球場、京浜急行「追浜」駅下車徒歩10分  
\* 駐車場が狭いので、自動車でのご来場はご遠慮願います。
- 2 . 選手は試合開始時刻10分前迄に試合のできる服装で本部に出席を届けて下さい。  
定刻迄に届出のない場合は失格とします。(時間厳守)
- 3 . 試合の日程について  
(a) 天候不順等による試合の有無は会場で決定します。(必ずコートで確認して下さい。)  
(b) 天候不順等により日時、会場及び試合方法を変更する場合があります。  
(c) 上記の各変更については後日、当協会のテレホンガイド又はホームページで確認願います。  
テレホンガイド : 046-853-6381  
ホームページ : <http://www.geocities.co.jp/Athlete-Athene/2595/>
- 4 . 服装はテニスウェアを着用のこと。(Tシャツは不可)
- 5 . 試合前の練習は、サービス8本のみとします。
- 6 . 試合球はダンロップフォート(黄)です。(ファイナルチェンジ)
- 7 . 試合はセルフジャッジ制とします。(ミックスダブルスは、ノーアド方式とします)  
勝者はボールを持参の上、本部に必ず試合結果(スコア)を報告して下さい。  
試合終了後は次回の予定を確認して下さい。
- 8 . 一般男子、一般女子の予選ブロック勝者は抽選により本戦番号を決定します。
- 9 . 一般男子、一般女子の本戦(初回戦)にはラッキールーザーを採用します。  
(a) 各予選ブロック最終ラウンドの敗者のみがラッキールーザーの権利を得るものとします。  
(b) ラッキールーザーで権利の行使を希望する者は本戦の試合開始時刻30分前迄に本部へ出席を届けて下さい。(抽選により順位を決定します。)  
(c) 本戦当日雨天等、試合が延期の場合は本戦開始時刻30分前に再度受付抽選を行います。
- 10 . コート内には認められたもの以外は持ち込まないこと。(イス等)
- 11 . PHS、携帯電話等をコートに持ち込む場合は必ず電源を切して下さい。  
(呼び出し音が鳴った場合、ペナルティーが科せられます。)
- 12 . その他は全て日本テニス協会規則、及びトーナメント諸規則により行います。
- 13 . 各会場とも、管理事務所へ電話での問い合わせは一切できません。(厳守のこと)
- 14 . 出場選手が会場を離れる場合には必ず本部に届け出て指示に従って下さい。  
無断で会場を離れた場合は不戦敗となることがありますので注意して下さい。
- 15 . 出場者には傷害保険がかけられていますが、傷害等に対する責任はプレーヤー個人にあります。
- 16 . 会場案内図は裏表紙を参照して下さい。

使用コートの種類  
クレイコート

### セルフジャッジについて

- ・ サービス、ストローク等を受ける方が相手によく聞こえるよう速やかにフォールト、レット、アウト、のコールをする。
- ・ ポイント及びゲーム数のコールはサービスサイドが相手によく聞こえるようにコールする。
- ・ コールは瞬間的にすること、アウトかインか不明の場合はインと判定する。
- ・ フットフォールトは自分で気を付けること。
- ・ 判定等につきトラブルが生じた場合はただちにレフリーに申告すること。  
なお、試合後の申し出については一切認めない。

## 《 試 合 方 法 》

### シングルス

ゲーム 種目	8ゲームマッチ (8ゲームオール後12ポイントタイブレーク)	3セットマッチ (6ゲームオール後12ポイントタイブレーク)
一般男子本戦 男子35歳以上 男子40歳以上 男子45歳以上	1R～SF	F
一般女子本戦		
一般男子予選 男子50歳以上 男子55歳以上 男子60歳以上	1R～F	/
女子50歳以上 一般女子予選		

### ダブルス

ゲーム 種目	8ゲームマッチ (8ゲームオール後12ポイントタイブレーク)	3セットマッチ (6ゲームオール後12ポイントタイブレーク)
一般男子本戦 男子35歳以上 男子45歳以上	1R～SF	F
一般女子本戦		
一般男子予選 男子55歳以上 男子60歳以上	1R～F	/
女子50歳以上 一般女子予選		

### ミックスダブルス

ゲーム 種目	6ゲーム先取・ノーアド方式	/
一般	1R～F	
シニア	1R	
コンソレ	1R	

#### 《ノーアドバンテージ方式(ノーアド方式)の試合方法》 ミックスダブルスのみ対象

- ゲームスコアが「デュース」になった場合は、次ポイントでそのゲームの勝敗を決する。
- 第7ポイント目のサービスを受けるレシーバーは、右コートで受けるか、  
左コートで受けるか5秒以内に選択し、いったん決めたら変更できない。
- 第7ポイント目を取った者がゲームを得る。
- 判定等につきトラブルが生じた場合には直ちにレフェリーに申告すること。  
なお、試合後の申し出については一切認めない。

日程表

2004/11/3

種目	日程日 曜日 会場 人数	10/16 (土) 大津 9面	10/17 (日) 大津 9面	10/23 (土) 大津 9面	10/24 (日) 大津 3面	10/30 (土) 大津 9面	10/31 (日) 大津 3面	11/3 (水・祭) 大津 9面	11/6 (土) 大津 9面	11/7 (日) 大津 3面	11/13 (土) 大津 3面	11/14 (日) 大津 9面	11/20 (土) 大津 9面	11/21 (日) 大津 9面	11/23 (火・祭) 大津 9面	11/27 (土) 大津 9面	11/28 (日) 大津 9面	12/4 (土) 大津 9面	12/5 (日) 大津 3面	12/11 (土) 大津 9面	12/12 (日) 大津 3面	12/18 (土) 大津 9面	試合数 合計	
参加者数	試合数																							
一般男子シングルス	62	予選 1R~3R 47				本戦 1R 9		本戦 2R 4							本戦 S.F.F 3								62	
一般女子シングルス	42	予選 1R~3R 26				本戦 1R~2R 0		本戦 1R~2R 12	オーストラリア?						本戦 S.F.F 3								41	
男子35歳以上シングルス	41		1R~3R 33			4R 4		SF、F 3						F 0									40	
男子40歳以上シングルス	20		1R~2R 12			3R~SF 0		3R~SF 6						F 1									19	
男子45歳以上シングルス	16		1R~2R 12					S.F.F 3															15	
男子50歳以上シングルス	16		1R~2R 12					S.F.F 3															15	
男子55歳以上シングルス	15	1R~2R 11						S.F.F 3															14	
男子60歳以上シングルス	17		1R~2R 9			3R~SF 0		3R~SF 6						F 1									16	
女子50歳以上シングルス	7		1R~2R 5					F 1															6	
一般男子ダブルス	30							1R~3R 26			S.F.F 3												29	
一般女子ダブルス	38							予選 1R~2R 22	本戦 1R~2R 12	本戦 S.F.F 3													37	
男子35歳以上ダブルス	25							1R~2R 17	3R~SF 6	F 1													24	
男子45歳以上ダブルス	11							1R~2R 7		S.F.F 3													10	
男子55歳以上ダブルス	9							1R~2R 5		S.F.F 3													8	
男子60歳以上ダブルス	10							1R~2R 6		S.F.F 3													9	
一般ミックス	75										A~C 1R~F 42	D~E 1R~F 28											70	
											A~C コンル 12	D~F コンル 8											20	
シニアミックス	8											A 1R~F 7											7	
												コンル 2											2	
少年18歳以下シングルス	21				1R~3R 17			S.F.F 3															20	
少年16歳以下シングルス	36			1R~3R 28			4R~SF 0	4R~SF 6							F 1								35	
少年14歳以下シングルス	31			1R~3R 27				S.F.F 3															30	
少女18歳以下シングルス	8			1R~2R 6				F 1															7	
少女16歳以下シングルス	35			1R~3R 27			4R~SF 0	4R~SF 6							F 1								34	
少女14歳以下シングルス	21						1R~3R 0	1R~3R 17						S.F.F 3									20	
合計	596	590	84	83	82	23	12	0	77	83	18	16	54	45	13	0	0	0	0	0	0	0	0	590

<<延期日程>>:

- ・シングルス (10/16,17)→10/30→11/3
- ・ダブルス (11/6)→11/7,13
- ・ミックスダブルス (11/14,20)
- ・ジュニアシングルス (10/23,24,31)→11/3

→11/21→11/23→11/27→11/28→12/4→12/5→12/11→12/12→12/18

予備日		
11/21	(日)	大津 9面
11/23	(火・祭)	大津 9面
11/27	(土)	大津 9面
11/28	(日)	大津 9面
12/4	(土)	大津 9面
12/5	(日)	大津 3面
12/11	(土)	大津 9面
12/12	(日)	大津 3面
12/18	(土)	大津 9面

シングルス日程表

月日(曜)場所		10/30(土)大津				
種目 試合 開始時刻	種目 ラケット	一般男子本戦 1R~2R	一般女子本戦 1R~2R	男子35歳以上 4R~SF	男子40歳以上 3R~SF	男子60歳以上 3R~SF
	9:00		1) 1R 8		2) 4R 4	
9:45			3) 1R 0			
10:30		7) 2R 0	サスヘンド2	6) SF 0	4) 3R 0	5) 3R 0
11:15			8) 2R 0			
12:00					9) SF 0	10) SF 0
12:45						
13:30						
		8	0	4	0	0
		12				

月日(曜)場所		11/3(水・祭)大津								
種目 試合 開始時刻	種目 ラケット	一般男子本戦 1R~2R	一般女子本戦 1R~2R	男子35歳以上 4R~SF	男子40歳以上 3R~SF	男子45歳以上 SF, F	男子50歳以上 SF, F	男子55歳以上 SF, F	男子60歳以上 3R~SF	女子50歳以上 F
	9:00			8:30 2	SF 2		SF 2	SF 2	SF 2	
9:45			1R 6							F 1
10:30				F 1	3R 4	F 1	F 1	F 1	3R 4	
11:15			2R 4							
12:00		2R 4			SF 2				SF 2	
12:45										
13:30										
		4	12	3	6	3	3	3	6	1
		41								

10  
7  
12  
4  
8  
0  
0  
41

月日(曜)場所		11/21(日)大津				
種目 試合 開始時刻	種目 ラケット	一般男子本戦 SF, F	一般女子本戦 SF, F	男子35歳以上 F	男子40歳以上 F	男子60歳以上 F
	9:00		SF 2	SF 2		
9:45				F 0	F 1	F 1
10:30		F 1	F 1			
11:15						
12:00						
12:45						
13:30						
		3	3	0	1	1
		8				

ジュニア 11:00 6  
11:30 6

### ダブルス日程表

月日(曜)場所 種目 試合 ラケット 開始時刻	11/6(土)大津						11/7(日)追浜	
	一般男子 1R~3R	一般女子予選 1R~2R	男子35歳以上 1R~2R	男子45歳以上 1R~2R	男子55歳以上 1R~2R	男子60歳以上 1R~2R	一般女子本戦 1R~2R	男子35歳以上 3R~SF
9:00	1)1~16 1R 7		2)1~14 1R 5				1)1~8 1R 4	
9:45		3)A~D 1R 8		4)1R 3				2)3R 4
10:30	5)1~16 2R 4		6)1~14 2R 4		7)1R 1		3)1~8 2R 2	
11:15		8)A~D 2R 4		9)2R 4			4)9~16 1R 4	5)SF 2
12:00	10)1~16 3R 2				11)2R 4		6)9~16 2R 2	
12:45	12)17~32 1R 7		13)15~28 1R 4					
13:30		E~H 1R 6				14)1R 2		
14:15	17~32 2R 4		17)15~28 2R 4					
15:00		E~H 2R 4				18)2R 4		
	24	22	17	7	5	6	12	6
				81				18

月日(曜)場所 種目 試合 ラケット 開始時刻	11/13(土)追浜					
	一般男子 SF, F	一般女子本戦 SF, F	男子35歳以上 F	男子45歳以上 SF, F	男子55歳以上 SF, F	男子60歳以上 SF, F
9:00	SF 2				SF 2	
10:00		SF 2				
11:00	F 1			SF 2	F 1	
12:00		F 1				SF 2
13:30			F 1	F 1		F 1
	3	3	1	3	3	3
				16		

### ミックス日程表

月日(曜)場所 種目 試合 ラケット 開始時刻	11/14(日)大津	11/20(土)大津	
	一般 1R~F A~C	一般 1R~F D~E	シニア 1R~F
9:00	A~B 1R 14	D~E 1R 14	
9:30	A~B 2R 8	D~E 2R 8	
10:00	A~B コソレ 8	D~E コソレ 8	
10:30	A~B 3R 4	D~E 3R 4	
11:00	C 1R 7		1R 4
	A~B F 2	D~E F 2	
11:30	C 2R 4		2R 2
	C コソレ 4		コンソレ 2
12:00	C 3R 2		F 1
12:30	C F 1		
13:00			
14:00			
	54	36	9
		45	

# ジュニア日程表

月日(曜)場所 種目 試合 開始時刻	10/31(日)追浜		
	少年16才以下 4R~SF	少女16歳以下 4R~SF	少女14歳以下 1R~3R
9:00	4R		1~12 1R
9:30			
10:00			1~12 2R
10:30	SF		
11:00			1~12 3R
11:30			13~24 1R
12:00		4R	
12:30			13~24 2R
13:00		SF	
14:00			13~24 3R
	0	0	0
		0	

月日(曜)場所 種目 試合 開始時刻	11/3(水・祭)大津					
	少年18歳以下 SF, F	少年16才以下 4R~SF	少年14歳以下 SF, F	少女18歳以下 F	少女16歳以下 4R~SF	少女14歳以下 1R~3R
9:00		4R				1~12 1R
9:30						
10:00						1~12 2R
10:30		SF				
11:00	SF		SF			1~12 3R
11:30	F		F	F		13~24 1R
12:00					4R	
12:30						13~24 2R
13:00					SF	
14:00						13~24 3R
	3	6	3	1	6	17
				36		

10  
6  
7  
  
4  
12  
2  
4  
6  
  
6  
8  
4  
4  
2  
2  
  
77

月日(曜)場所 種目 試合 開始時刻	11/21(日)大津		
	少年16歳以下 F	少女16歳以下 F	少女14歳以下 SF, F
9:00	F	F	SF
9:30			F
10:00			
10:30			
11:00			SF
11:30	F	F	F
12:00			
12:30			
13:00			
14:00			
	1	1	3
		5	

11/3 シングルス  
 9:00 10  
 9:45 7  
 10:30 11  
 11:15 4  
 12:00 8  
 12:45 0  
 13:30 0

11/21 シングルス  
 9:00 4  
 9:45 2  
 10:30 2



一般男子シングルス

本戦

- 1 大内亮宏 (ダイヤモンドTC)
- 2 雅楽川光太郎 (UL SPORTS)
- 3 小澤淳 (ダイヤモンドTC)
- 4 若松佑介 (葉山TC)
- 5 横山尚彦 (YTC)
- 6 長谷川達宏 (葉山TC)
- 7 高橋茂雄 (YTC)
- 8 若松哲哉 (葉山TC)

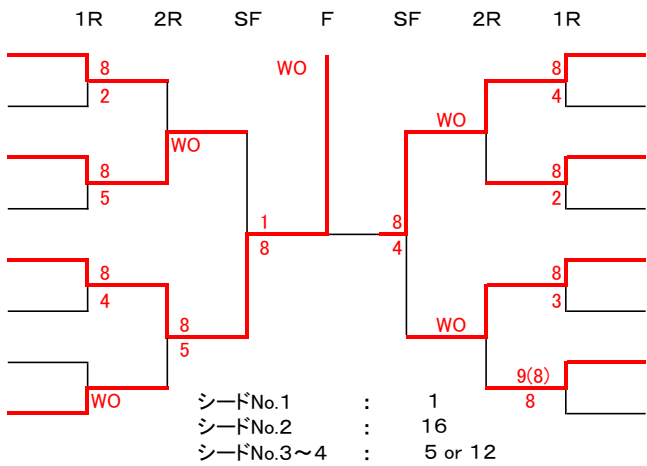

- 9 吉川剛志 (関自工)
- 10 横田亮 (ダイヤモンドTC)
- 11 大岡聡 (チャンスTC)
- 12 西山博史 (UL SPORTS)
- 13 岡島周市 (ダイヤモンドTC)
- 14 金子雄二 (YTC)
- 15 河内祐太 (葉山TC)
- 16 亀井孝直 (YTC)

予選

- 17 野村英也 (関自工)
- 18 朝生雅人 (NTTドコモ)
- 19 相吉沢正 (ダイヤモンドTC)
- 20 蜂谷豊 (ロビンソンTG)
- 21 川田貴史 (UL SPORTS)
- 22 藤瀬直樹 (YTC)
- 23 河内祐太 (葉山TC)
- 24 小澤淳 (ダイヤモンドTC)
- 25 星野清和 (ボッシュAJ)
- 26 池田敏和 (ロビンソンTG)
- 27 佐々木征則 (YTC)
- 28 小畑和則 (NTTドコモ)
- 29 徳井國人 (住重)
- 30 西山博史 (UL SPORTS)
- 31 水留卓也 (県横須賀)
- 32 大藤義顕 (NTTドコモ)
- 33 馬賀信二 (YTC)
- 34 峯憲一 (UL SPORTS)
- 35 藤田和浩 (ロビンソンTG)
- 36 横田亮 (ダイヤモンドTC)
- 37 小林学 (関自工)
- 38 長谷川達宏 (葉山TC)
- 39 渡部一男 (ロビンソンTG)
- 40 井田雄啓 (UL SPORTS)
- 41 金子雄二 (YTC)
- 42 山本孝一 (NTTドコモ)
- 43 鈴木信英 (サタデー)
- 44 原弘幸 (ダイヤモンドTC)

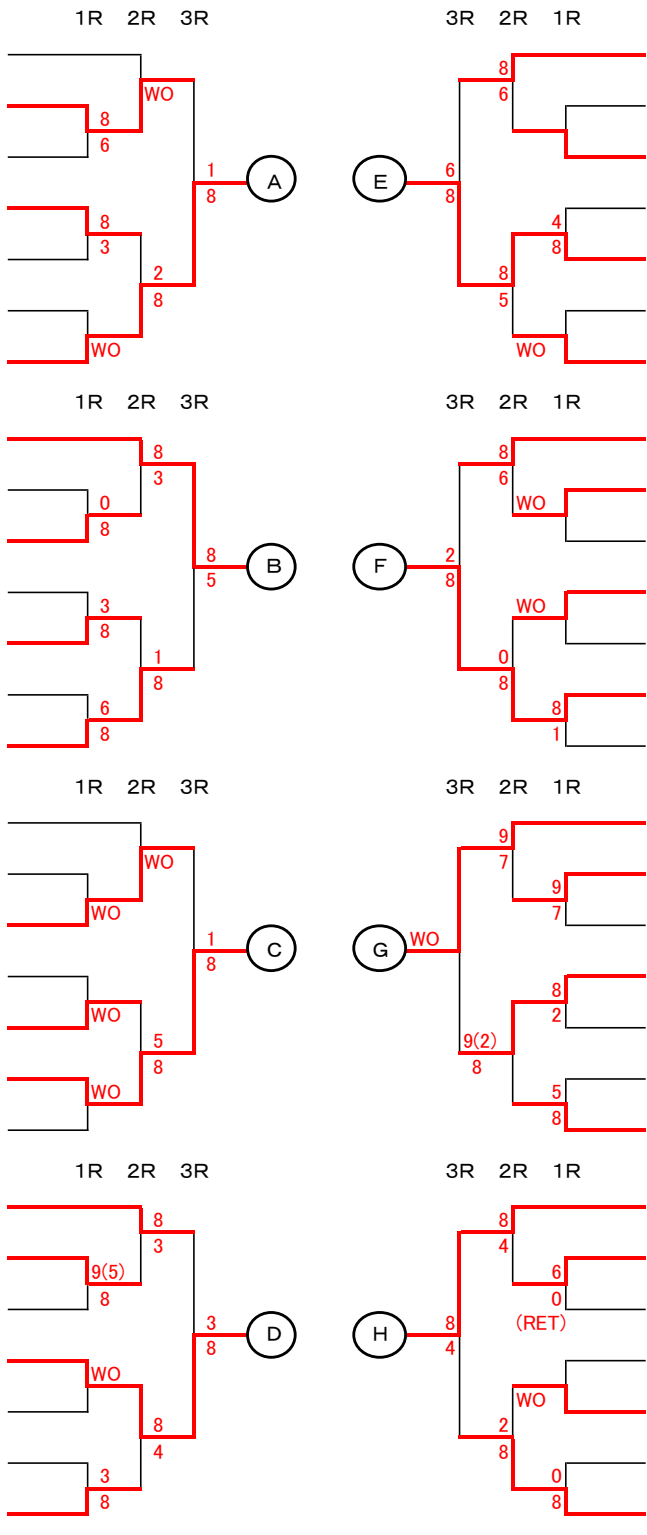

- 45 大野雅仁 (YTC)
- 46 BYE
- 47 斉藤瑛宏 (UL SPORTS)
- 48 宇賀神浩祐 (エムジール)
- 49 佐藤賢人 (ロビンソンTG)
- 50 山崎康 (市役所)
- 51 長嶋健一 (ダイヤモンドTC)
- 52 小沢真 (FSTC)
- 53 大澤克之 (富士電機)
- 54 関広 (米海軍)
- 55 白井孝明 (UL SPORTS)
- 56 山崎健 (市役所)
- 57 高橋茂雄 (YTC)
- 58 龍崎友助 (ダイヤモンドTC)
- 59 雅楽川光太郎 (UL SPORTS)
- 60 田中雄一 (ダイヤモンドTC)
- 61 氏房淳 (ブランエルージュ)
- 62 青野太輔 (ロビンソンTG)
- 63 太田和幸 (米海軍)
- 64 高田直樹 (防大職員)
- 65 工藤久幸 (市役所)
- 66 大岡聡 (チャンスTC)
- 67 長谷川敦 (FSTC)
- 68 井口治美 (市役所)
- 69 北原靖久 (日産)
- 70 青木洋司 (ボッシュAJ)
- 71 石川博之 (ロビンソンTG)
- 72 内田優亮 (UL SPORTS)



男子 35 歳 以上 シングルス

	1R	2R	3R	4R	SF	F	SF	4R	3R	2R	1R		
1	高橋和俊 (防大職員)		8			6 3			6			23	本郷和弘 (防大職員)
2	金子新治 (ロビンソンTG)		3			6 1			8			24	黒岩史晴 (市役所)
3	高坂金悦 (サタデー)	4		8						3		25	木村泰明 (KPPTC)
4	笹木等 (YTC)	8		2					8			26	嘉山利夫 (ロビンソンTG)
5	福井勇人 (エムジール)		0		8				4			27	BYE
6	川添吉博 (サタデー)		3		2				WO			28	唐沢伸弥 (OPPAMA)
7	中島孝喜 (ホットミルク)	3		8			0		8			29	門屋雄一 (ダイヤモンドTC)
8	進藤稔 (ロビンソンTG)	8		2					8	5		30	杉浦康史 (テニスプラザ戸塚)
9	池田弘志 (住重)		8		8				0			31	金沢裕史 (エムジール)
10	豊田澄人 (米海軍)	3		8					WO		4	32	岩崎豊 (サタデー)
11	杉本道也 (市役所)		2			8	8					33	小林義知 (ホットミルク)
12	佐々木毅 (ソレイユTT)		8		4	3						34	川村知弘 (住重)
13	新藤修也 (サタデー)		1						6			35	荒生和彦 (YTC)
14	中尾誠二 (住重)	WO		8					8		3	36	安倍功 (市役所)
15	伊波久義 (ロビンソンTG)		0	1					3			37	中村秀二 (米海軍)
16	森下久 (防大職員)		8		8				8			38	BYE
17	大津晃 (KPPTC)			4				WO				39	中谷彦水 (ロビンソンTG)
18	BYE		8						WO			40	大谷謙仁 (グレイスTC)
19	吉原徹 (ブランエルージュ)			8					8		1	41	内藤義明 (サタデー)
20	中嶋淳 (日産)		5		5				5			42	柏木誠 (武山TC)
21	広川等 (サタデー)	8		8					WO			43	篠原秀司 (ロビンソンTG)
22	尾崎次郎 (エムジール)		4						WO			44	石村憲一 (YSC)

シードNo.1 : 1  
シードNo.2 : 44  
シードNo.3~4 : 12 or 33

**男子40歳以上シングルス**

		1R	2R	3R	SF	F	SF	3R	2R	1R		
1	山 森 大 輔 (YTC)										11	徳 田 真 人 (市役所)
2	瀬 川 勝 (JVC)										12	沼 田 祐 彦 (ジョイフルTC)
3	今 井 洋 一 (横浜グリーンテニスクラブ)										13	斉 田 一 郎 (ロビンソンTG)
4	五 十 嵐 真 司 (米海軍)										14	向 川 美 智 彦 (夢見ヶ崎LTC)
5	羽 田 蔵 文 (ロビンソンTG)										15	石 田 聡 (住重)
6	村 上 龍 (米海軍)										16	山 田 隆 (ダイヤモンドTC)
7	出 口 修 一 (エガリテ)										17	黒 澤 友 晴 (エガリテ)
8	川 井 光 信 (海自横須賀)										18	平 田 義 明 (仲山TC)
9	山 田 眞 志 (ロビンソンTG)										19	上 野 準 (ブランエルージュ)
10	南 久 男 (湘南FTC)										20	川 島 靖 司 (米海軍)

シードNo.1 : 1  
 シードNo.2 : 20  
 シードNo.3~4 : 6 or 15

**男子45歳以上シングルス**

		1R	2R	SF	F	SF	2R	1R		
1	西 原 康 晴 (夢見ヶ崎LTC)								9	矢 内 雅 之 (ロビンソンTG)
2	阪 元 立 志 (YTC)								10	清 藤 真 次 (富士電機)
3	日 高 英 喜 (ロビンソンTG)								11	篠 村 竹 美 (亀甲山TC)
4	福 田 直 弘 (海自横須賀)								12	宝 崎 隆 祐 (防大職員)
5	斉 藤 清 隆 (和泉TC)								13	浅 葉 誠 (ダイヤモンドTC)
6	渡 辺 秀 明 (ロビンソンTG)								14	小 林 厚 (YTC)
7	岡 崎 哲 (米海軍)								15	岩 淵 浩 (海自横須賀)
8	堀 重 雄 (住重)								16	岩 田 雅 夫 (OPPAMA)

シードNo.1 : 1  
 シードNo.2 : 16  
 シードNo.3~4 : 5 or 12

**女子50歳以上シングルス**

		1R	2R	F	2R	1R		
1	津 田 ち か げ (ダイヤモンドTC)						5	森 谷 満 寿 江 (ダイヤモンドTC)
2	BYE						6	浜 野 五 寿 美 (逗子テニスクラブ)
3	太 田 美 恵 子 (海自横須賀)						7	安 井 幸 子 (海自横須賀)
4	芳 垣 恵 利 子 (SCアクア金沢八景)						8	渡 辺 美 穂 子 (ダイヤモンドTC)

シードNo.1 : 1  
 シードNo.2 : 8

### 男子50歳以上シングルス

	1R	2R	SF	F	SF	2R	1R		
1	松浦千代樹 (海自横須賀)	8		8 1			8	9	高崎増次 (ダイヤモンドTC)
2	相原英宏 (ダイヤモンドTC)	4				4		10	萩原和雄 (仲山TC)
3	米山清 (ロビンソンTG)	8	8			5		11	岩本隆 (JVC)
4	高田潤 (市役所)	2	4			8	WO	12	大嶋恵司 (富士電機)
5	市川雅俊 (防大職員)			6	3			13	菅野賢一郎 (ロビンソンTG)
6	芹澤徹雄 (ロビンソンTG)	WO		8	8		3	14	中山照夫 (夢見ヶ崎LTC)
7	伊神延和 (海自横須賀)		1			6	8	15	高橋勝彦 (海自横須賀)
8	奈良益 (米海軍)	2	8			8	1	16	伏見和夫 (テニスプラザ戸塚)
		8					8		

シードNo.1 : 1  
シードNo.2 : 16  
シードNo.3~4 : 5 or 12

### 男子55歳以上シングルス

	1R	2R	SF	F	SF	2R	1R		
1	嘉山行雄 (仲山TC)			4 8				9	松橋貢 (米海軍)
2	BYE					4	WO	10	野村秀夫 (JVC)
3	冬木嘉平次 (STアカデミー)	8				8		11	吉嶺徹一 (ダイヤモンドTC)
4	高橋利実 (JVC)	3	5			4	8	12	浜野紘二 (STアカデミー)
5	富永保 (UL SPORTS)	8		8	8			13	坂本正雄 (仲山TC)
6	佐々木孝雄 (仲山TC)	3		3	4		8	14	鈴木光生 (YTC)
7	芦澤正広 (YTC)	8				7	2	15	稲田寿太郎 (海自横須賀)
8	相馬友一 (JVC)	6	6			9	8	16	淀川勝男 (三菱重工)
	8						5		

シードNo.1 : 1  
シードNo.2 : 16  
シードNo.3~4 : 5 or 12

### 男子60歳以上シングルス

	1R	2R	3R	SF	F	SF	3R	2R	1R		
1	石嶋紘一 (湘南FTC)				8 2			8		10	岡本毅 (サンブリッジTC本郷)
2	中村玄二郎 (夢見ヶ崎LTC)	8	1				6			11	渡部貞吉 (海自横須賀)
3	田辺英三 (ダイヤモンドTC)	2		8			3	8		12	福島尚雄 (ダイヤモンドTC)
4	磯山昭 (NTT)	8	2				8	3		13	小澤琢磨 (荏原SSC)
5	有本誠一郎 (TGレニックス)	5		8	8				8	14	安原成史 (ハイランドTC)
6	岡田進 (大田区テニス連盟)	8		3	9 (3)		3		3	15	門屋義孝 (大津クラブ)
7	飯島孟 (ダイヤモンドTC)	WO								16	佐藤義樹 (夢見ヶ崎LTC)
8	森山浩一 (浦賀丘)		4				3			17	BYE
9	村田浩 (富士見ヶ丘ローン)	3	8				8	4	8	18	龍岡資臣 (ダイヤモンドTC)
	8										

シードNo.1 : 1  
シードNo.2 : 18  
シードNo.3~4 : 6 or 13

一般男子ダブルス

	1R	2R	3R	SF	F	SF	3R	2R	1R	
1 原・斉藤 (ダイヤモンドTC)					6 0				8	17 金子・高橋 (YTC)
2 BYE					6 3				2	18 小畑・大藤 (NTTドコモ)
3 濱野・安倍 (市役所)			8					8		19 西山・富永 (UL SPORTS)
4 松浦・鈴木 (UL SPORTS)		8	5					0		20 野村・小野 (市役所)
5 谷・宇賀神 (エムジール)		1		8			8	1	4	21 山本・萱森 (ロビンソンTG)
6 徳井・中尾 (住重)		8		6					8	22 井田・田中(貴) (UL SPORTS)
7 石川・鈴木 (市役所)		5						8	2	23 中島・小菅 (市役所)
8 横山・石川(孔) (YTC・ロビンソンTG)		1	8					6	3	24 新倉・尾関 (SCアクア金沢八景・関東TC)
9 金子・内田 (UL SPORTS)		8			8	(7)			8	25 雅楽川・筏井 (UL SPORTS)
10 石川(博)・山下 (ロビンソンTG)		0		6		8		8		26 山崎(健)・山崎(康) (市役所)
11 小沢・長谷川 (FSTC)		8						8	1	27 青野・日高 (ロビンソンTG)
12 工藤・杉本 (市役所)		6						4	5	28 中村・吉原 (大島FTG・ブランエールージュ)
13 山本・朝生 (NTTドコモ)		8					WO		8	29 田中(裕)・川田 (UL SPORTS)
14 江刺家・青木 (市役所)		0		4					1	30 宇多・安室 (ダイヤモンドTC)
15 古賀・氏房 (YTC・ブランエールージュ)		8		8				3	8	31 BYE
16 長谷川・大内 (葉山TC・ダイヤモンドTC)		2	8					8	3	32 大野・山森 (YTC)
		8							8	

シードNo.1 : 1  
シードNo.2 : 32  
シードNo.3~4 : 9 or 24

男子55歳以上ダブルス

	1R	2R	SF	F	SF	2R	1R		
1 青木・村松 (BNC・湘南FTC)				8 6				8	6 浜野・冬木 (STアカデミー)
2 野村・岩本 (JVC)		8						4	7 山下・古川 (BNC)
3 松橋・芦澤 (米海軍・YTC)		1		8				8	8 相馬・高橋 (JVC)
4 重松・猪狩 (SCアクア金沢八景・ダイヤモンドTC)				4				6	9 BYE
5 菊池・伊比 (ハイランドTC)		3						8	10 嘉山・佐々木 (仲山TC)
		8							

シードNo.1 : 1  
シードNo.2 : 10

一般女子ダブルス

本 戦

	1R	2R	SF	F	SF	2R	1R	
1	土屋・稲木 (関自エ・ハイランドTC)	8		6 2			8	9
2	山森・大野 (YTC)	1		6 0			4	10
3	内原・牧田 (ダイヤモンドTC)		8			8		11
4	進藤・米丸 (横浜TC)	5	1			2	8	12
5	石井・河田 (ダイヤモンドTC)	8		8		1		13
6	小林・加藤 (市役所・テニス愛好会)	1		6	8		9(1)	14
7	中村・小泉 (YTC・エガリテ)	8	7			5	8	15
8	赤池・柿崎 (UL SPORTS)	6				8	9(3)	16
			シードNo.1 : 1					
			シードNo.2 : 16					
			シードNo.3~4 : 5 or 12					

予 選

	1R	2R		2R	1R	
17	田井・多田 (ダイヤモンドTC・LTT)	4			4	33
18	大久保・鈴木 (葉山TC)	8	1	(A)	8	34
19	山森・大野 (YTC)	8	8		8	35
20	石川・河内 (地区教職員)	1		(E)	5	36
					8	
					6	

	1R	2R		2R	1R	
21	白鳥・須藤 (ダイヤモンドTC)				1	37
22	田中・稲川 (エムジール・どろかめくらぶ)	WO	3	(B)	8	38
23	大松澤・岡崎 (葉山TC・YTC)	WO	8		8	39
24	木村・福田 (LTT)			(F)	4	40
					3	
					8	

	1R	2R		2R	1R	
25	芦澤・奈良 (葉山TC・仲山TC)	2				41
26	小林・加藤 (市役所・テニス愛好会)	8	8	(C)		42
27	龍岡・水品 (ダイヤモンドTC)	5	4		WO	43
28	高杉・角谷 (YTC・クレッシェンド)	8		(G)		44
					4	
					8	

	1R	2R		2R	1R	
29	永井・西川 (YTC)	4				45
30	泉・伊藤 (エガリテ・横浜TC)	8	3	(D)		46
31	川島・宮本 (地区教職員)	2	8		(H)	47
32	内原・牧田 (ダイヤモンドTC)	8			5	48
					8	
					WO	

### 男子35歳以上ダブルス

	1R	2R	3R	SF	F	SF	3R	2R	1R	
1 福寿・戸塚 (夢見ヶ崎LTC)					6 3					15 徳田・島 (市役所)
2 篠原・山田 (ロビンソンTG)			8		7 5					16 BYE
3 荒生・佐々木 (YTC)		3								17 池田・渡邊 (住重)
4 川村・堀 (住重)		8								18 出口・泉 (エガリテ)
5 岩田・唐沢 (OPPAMA)		3								19 矢内・大川 (ロビンソンTG)
6 岩崎・内山 (サタデー)		WO								20 金沢・豊田 (エムジール・米海軍)
7 伏見・杉浦 (テニスプラザ戸塚)			8							21 鈴木・役川 (八景インドア)
8 石田・村上 (住重・米海軍)			4		8					22 五十嵐・岡崎 (米海軍)
9 新倉・田中 (プランエージュ)		2			2					23 BYE
10 福井・尾崎 (エムジール)		8								24 高坂・川添 (サタデー)
11 伊波・田中 (ロビンソンTG)		2								25 高橋・川井 (海自横須賀)
12 小林・黒岩 (市役所)		8			6					26 進藤・中島 (ロビンソンTG・日産)
13 BYE			0		8					27 笹木・馬賀 (YTC)
14 石村・上森 (YSC・Lucky L)			8							28 宝崎・高橋 (防大職員)

シードNo.1 : 1  
シードNo.2 : 28  
シードNo.3~4 : 8 or 21

### 男子45歳以上ダブルス

	1R	2R	SF	F	SF	2R	1R	
1 高崎・野中 (ダイヤモンドTC・逗子TC)				6 1				7 大嶋・清藤 (富士電機)
2 一條・高橋 (BNC)			8	6 3				8 岸上・藤間 (BNC・湘南FTC)
3 坂本・萩原 (米海軍・仲山TC)		3						9 中山・磯西 (夢見ヶ崎LTC)
4 高田・内田 (市役所)		8						10 山本・時枝 (BNC)
5 BYE			4		7			11 本棒・米本 (海自横須賀・仲山TC)
6 宇野・石嶋 (BNC・湘南FTC)		0			9			12 米山・菅野 (ロビンソンTG)

シードNo.1 : 1  
シードNo.2 : 12

### 男子60歳以上ダブルス

	1R	2R	SF	F	SF	2R	1R	
1 龍岡・木下 (ダイヤモンドTC・上郷グリーンヒルズTC)				7 9				7 上野・藤井 (小田急藤沢TG)
2 安原・野村 (ハイランドTC・鎌倉ローンTC)			8					8 BYE
3 黒田・仲田 (ジョイフルTC)		2						9 福島・飯島 (ダイヤモンドTC)
4 会本・小澤 (鎌倉ローン・荏原SSC)		8						10 渡部・小田倉 (海自横須賀)
5 BYE			8		8			11 田辺・金子 (ダイヤモンドTC)
6 久保・有本 (ダイヤモンドTC・TGLレニックス)		2			9(5)			12 中村・佐藤 (夢見ヶ崎LTC)

シードNo.1 : 1  
シードNo.2 : 12



一般ミックスダブルス (1/2)

		1R	2R	3R	F
1	宇多・宇多(ダイヤモンドTC)				
2	BYE				
3	柏木・柏木(武山TC)		6-0		
4	福田・高木(ロビンソンTG)		WO		
5	笹木・大野(YTC)		6-0	6-3	
6	田中(智)・上野(ブランエルージュ)		6-5		
7	奈良・奈良(米海軍・仲山TC)		6-1		
8	岩崎・岩崎(サタデー)				
9	野々下・下平(YTC)		1-6		
10	青木・玉井(ボッシュュAJ)		3-6		
11	兵庫・小原(NTT)		WO		
12	北原・北原(日産)			6-5	
13	寺浦・須貝(ブランエルージュ)		WO		
14	北・及川(YTC)				
15	杉田・岡本(エガリテ)		6-6		
16	川島・川島(米海軍・地区教職員)		6-4		

		1R	2R	3R	F
17	田中・石井(ダイヤモンドTC)				
18	BYE				
19	秋元・斉藤(NTT・ブランエルージュ)		6-0		
20	山下・大胡(ロビンソンTG)		WO		
21	東・若林(YTC)		NS	6-4	
22	岩田・松井(OPPAMA)				
23	渡部・鈴木(葉山TC)		6-0	WO	
24	添田・添田(ブランエルージュ)				
25	関・小林(米海軍・市役所)		0-6		
26	谷・山崎(エムジュール)			6-1	
27	上野・池端(ブランエルージュ)		WO		
28	斎藤・渡部(STアカデミー)			4-6	
29	牧野・伊藤(YTC)				
30	泉・小泉(エガリテ)		WO		
31	平川・広瀬(サタデー)			6-3	
32	西山・三橋(ULSPORTS)		0-6		

		1R	2R	3R	F
33	山森・若林(YTC)				
34	BYE				
35	野村・松田(市役所)		6-2		
36	松澤・荒木(ブランエルージュ)		WO		
37	小畑・小畑(NTTドコモ・ダイヤモンドTC)		5-6	4-6	
38	中村・泉(米海軍・エガリテ)			2-6	
39	高橋・高橋(YTC)		6-1		
40	石塚・伊藤(葉山TC)				
41	石村・大久保(STアカデミー)		NS		
42	福田・福田(LTT)				
43	斉藤・柿崎(ULSPORTS)		WO	WO	
44	篠原・坂本(浦賀丘)				
45	新倉・田村(ブランエルージュ)		WO		
46	唐沢・人見(OPPAMA)			6-1	
47	神田・山村(YTC)		WO		
48	村山・赤池(地区教職員)				

コンソレは、初戦敗退ペアを対象に試合終了の早い順に組合せを行い、1試合のみ行います。

一般 ミックスダブルス (2/2)

		1R	2R	3R	F
49	五十嵐・前田(米海軍・ボッシュAJ)				
50	BYE				
51	出口・出口(エガリテ)		0/6		
52	折尾・芦澤(葉山TC)	1/6			
53	阿部・三橋(ブランエルージュ)			0/6	
54	杉本・飯田(市役所)	WO			
55	荒生・岡崎(YTC)		0/6		
56	福島・安藤(ダイヤモンドTC)	1/6			
57	古賀・吉原(YTC・ブランエルージュ)	3/6			
58	山本・古月(NTTドコモ)		5/6		
59	小島・小島(JVC)	6/2			
60	森戸・渡辺(OPPAMA)			6/5	
61	木村・石川(KPPTC・地区教職員)	5/6			
62	関根・青木(富士電機)		6/3		
63	松浦・松浦(ULSPORTS)				
64	吉田・吉田(日産)	2/6			

		1R	2R	3R	F
65	日高・日高(ロビンソンTG)				
66	BYE				
67	田中(大)・寺浦(ブランエルージュ)		6/3		
68	高橋・高橋(FSTC)	WO			
69	平田・楠(仲山TC)			6/4	
70	渡辺・牧野(YTC)		WO		
71	村上・鈴木(米海軍)	NS			
72	長谷川・長谷川(葉山TC)				
73	濱野・荒牧(市役所)	1/6			
74	馬賀・吉田(YTC)		6/0		
75	峯・山本(ULSPORTS)	WO			
76	氏房・氏房(ブランエルージュ)			2/6	
77	奥山・米山(OPPAMA)				
78	長嶋・塩谷(ダイヤモンドTC・エガリテ)	1/6			
79	奥村・安原(地区教職員)		6/3		
80	阪元・阪元(YTC)	6/4			

コンソレは、初戦敗退ペアを対象に試合終了の早い順に組合せを行い、1試合のみ行います。

シニア ミックスダブルス

		1R	2R	F
1	高崎・河田(ダイヤモンドTC)	6/3		
2	浜野・麦(STアカデミー)		6/1	
3	山本・桑原(YTC)	WO		
4	塚野・塚野(ダイヤモンドTC)			5/6
5	内原・内原(ダイヤモンドTC)	6/2		
6	久保・水品(ダイヤモンドTC)		4/6	
7	田辺・中村(ダイヤモンドTC・YTC)			
8	犬塚・森山(ダイヤモンドTC)	5/6		

コンソレは、初戦敗退ペアを対象に試合終了の早い順に組合せを行い、1試合のみ行います。

## 《 ジュニア選手の試合参加心得 》

(1) 服装

選手はいつもきちんとした、礼儀正しいテニスウェアを着用していなければいけない。この規定に違反した選手は、レフェリーからプレーすることを止められるだろう。

(2) 試合中の選手心得

- A. 選手は、日本テニス協会が公式に定めた諸規則をよく理解し、これに従わなければいけない。
- B. 試合中、選手は他からいかなるアドバイスも受けてはいけなし、また選手の父兄、友人、コーチあるいは、観客と話し合ってはいけない。この規則に違反した選手は失格させられることになる。
- C. 次のようなことは、スポーツマンシップに反した行動とみなされる。
  - 1. かんしゃくを起こすこと。
  - 2. どなったり、みだらな言葉を口にすること。
  - 3. ひどい悪口を言うこと。
  - 4. いやらしい態度をとること。
  - 5. 怒ってラケットを投げたり、何かにラケットをぶつけたりすること。
  - 6. 怒ってボールを投げつけること。
  - 7. わざとぐずつくこと。
  - 8. 大声を出したり、腕やラケットを振り回したり、音を立てたりして、わざと相手の気を乱すこと。

以上のような行為は、何らかの罰則に該当するか、あるいはトーナメントの失格に値する。
- D. 第一サービスが明らかにフォールのとき、わざとネットを越して返球するのは、相手方に対して失礼に当たる。
- E. フットフォールは規則違反である。知らずにフットフォールをしたときは、相手方につけ込むことになり、フェアなプレーではない。故意にフットフォールをしたとすれば、それは相手をだますことになる。
- F. ボールが身体や着衣に触れる、ネットに触れる、ネットを越えてボールを打つ、ナットアップ等の規則違反の行為に対しては、自分から正直に自発的に申し出なければいけない。
- G. 相手方が用意する前に、サービスをしてつけこむようなことをしてはいけない。そうした場合には、相手方にレットを主張する権利がある。しかし、相手方がボールを打つかあるいはボールを打とうとしたときは、ナットレディのクレームをつけることはできない。
- H. 隣り合ったコートで試合が進行しているときには、そのコートの選手達にも、自分がそうしてほしいと思うと同様な礼儀を尽くしなさい。プレーの進行中はそのコートのそばに近付いたり、後方を歩いたりしてはいけない。またプレーが進行中に自分のボールのことを尋ねたり、隣りのコートにボールを返したりしてはいけない。

## 《 試合方法 》

### ジュニアシングルス

ゲーム 種目	6ゲームマッチ (6ゲームオール後12ポイントタイブレーク)	8ゲームマッチ (8ゲームオール後12ポイントタイブレーク)
少年18歳以下 少年16歳以下 少年14歳以下	1R～SF	F
少女18歳以下 少女16歳以下 少女14歳以下		

少年18歳以下シングルス

	1R	2R	3R	SF	F	SF	3R	2R	1R			
1	竹内洋平 (関東六浦高)									13	江山馨勝 (逗子高)	
2	西村圭司 (県横須賀)	WO								14	田中良拓 (ラスカTC)	
3	中村健太郎 (横須賀学院)									15	池羽亮 (県横須賀)	
4	森山潤 (県横須賀)									16	西村紘一 (横須賀学院)	
5	森大和 (逗子高)									17	BYE	
6	前田雄太 (県横須賀)									18	坂口翔 (県横須賀)	
7	大谷暁史 (県横須賀)									19	市原陽次 (県横須賀)	
8	中沢純平 (横須賀学院)									20	BYE	
9	新倉淳二 (逗子高)									21	豊留大輝 (横須賀学院)	
10	四ッ橋達彦 (県横須賀)									22	飯尾俊彦 (県横須賀)	
11	BYE									23	山本智之 (逗子高)	
12	村上慧 (ラスカTC)									24	山本周平 (県横須賀)	

シードNo.1 : 1  
シードNo.2 : 24  
シードNo.3~4 : 7 or 18

少年16歳以下シングルス

	1R	2R	3R	4R	SF	F	SF	4R	3R	2R	1R			
1	山下洋 (UL SPORTS)											21	清水雄太 (ラスカTC)	
2	村上舜 (ラスカTC)	0										22	BYE	
3	高木俊輔 (関東六浦高)	6										23	加納大輔 (関東六浦中)	
4	豊田直希 (関東六浦中)	6										24	森谷博樹 (UL SPORTS)	
5	鈴木雅広 (逗葉高)	1										25	田邊一人 (YTC)	
6	大村怜史 (県横須賀)	7(3)										26	小嶋和之 (県横須賀)	
7	大塚浩介 (関東六浦高)	6										27	石川俊昭 (UL SPORTS)	
8	竹永哲也 (ジョイフルTC)											28	林啓 (逗葉高)	
9	BYE											29	佐藤亮大 (関東六浦高)	
10	稲垣貴文 (関東六浦高)	4										30	飯島健蔵 (サンブリッジTC)	
11	松崎勇太郎 (逗子マリーナTS)											31	小西涼 (関東六浦高)	
12	一丸周二 (関東六浦高)	4										32	BYE	
13	重田悠貴 (県横須賀)	6										33	渡辺幹人 (ラスカTC)	
14	五島健一朗 (逗葉高)											34	伊藤拓史 (関東六浦中)	
15	大槻貴紘 (UL SPORTS)											35	加藤寛信 (UL SPORTS)	
16	前田直人 (関東六浦高)	6										36	赤崎慎悟 (ラスカTC)	
17	佐川拓也 (ラスカTC)	4										37	亀田裕太 (逗葉高)	
18	北川祐一 (逗葉高)											38	木下慎哉 (関東六浦高)	
19	BYE											39	雪下克 (県横須賀)	
20	左藤蔵人 (関東六浦中)	3										40	新井翔一 (横浜学園)	

シードNo.1 : 1  
シードNo.2 : 40  
シードNo.3~4 : 11 or 30

少年14歳以下シングルス

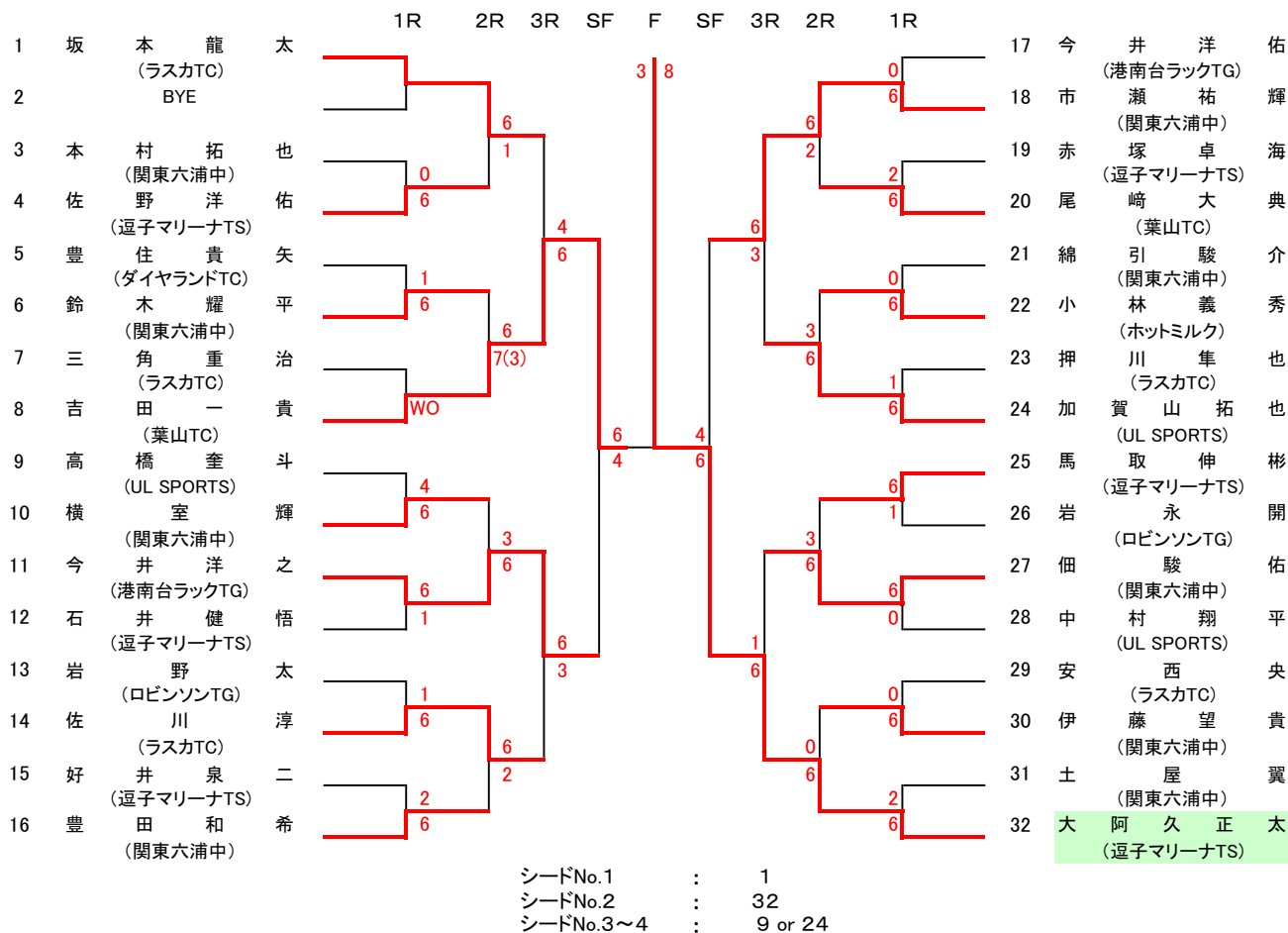

少女18歳以下シングルス

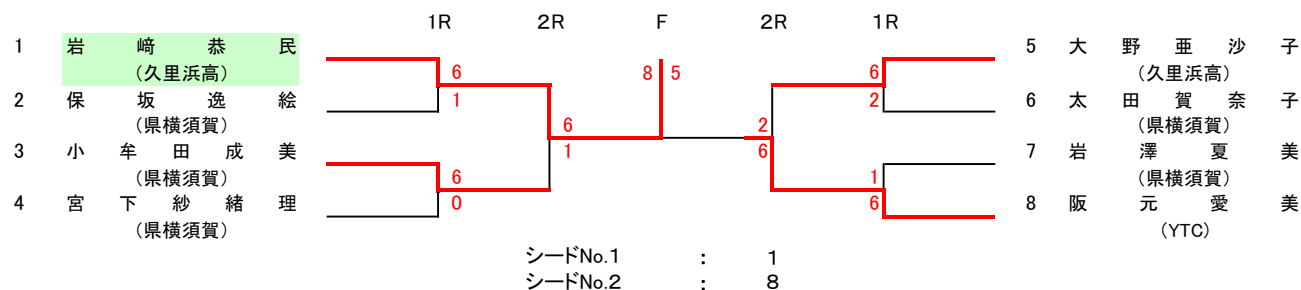

少女16歳以下シングルス

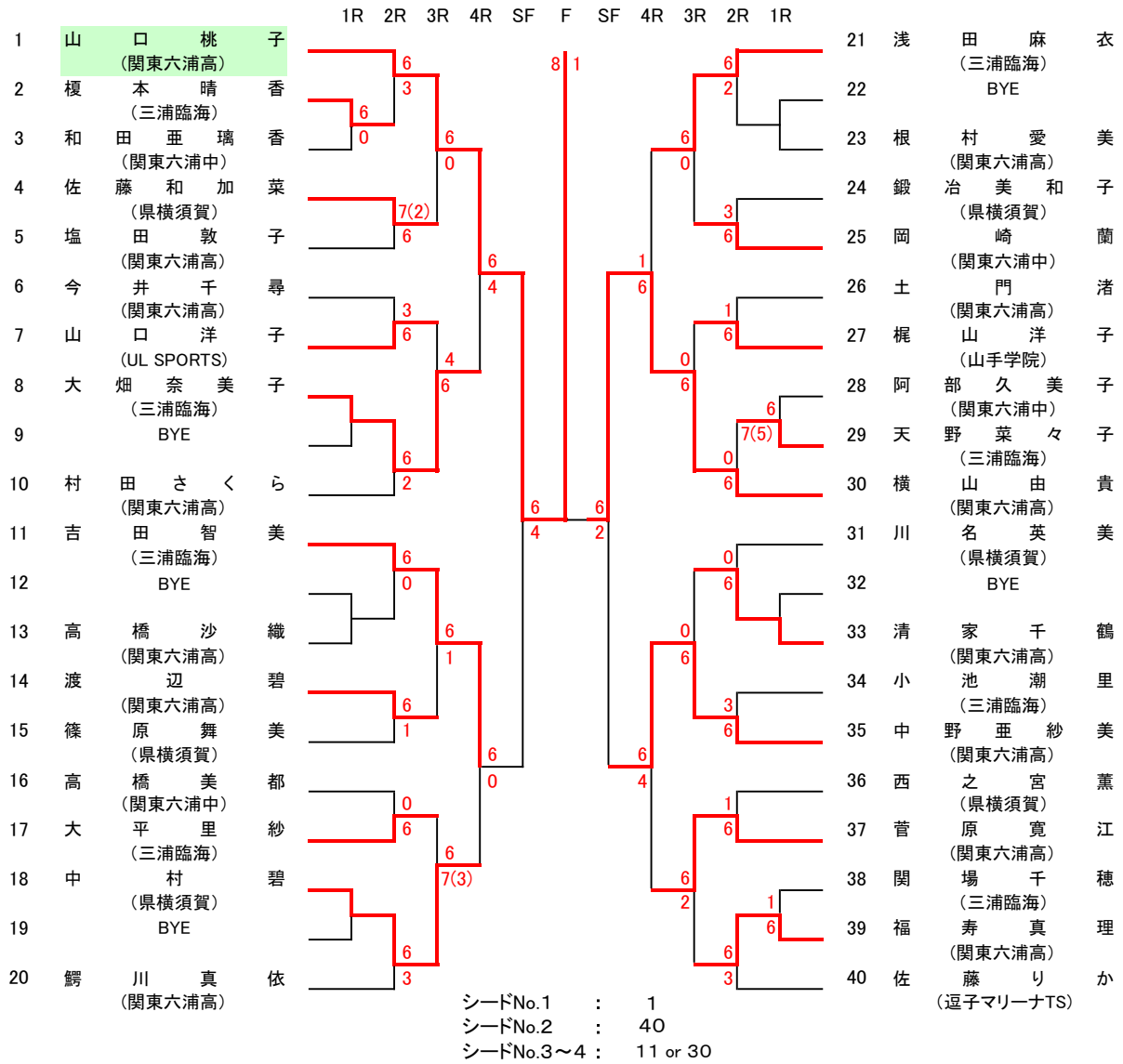

少女14歳以下シングルス

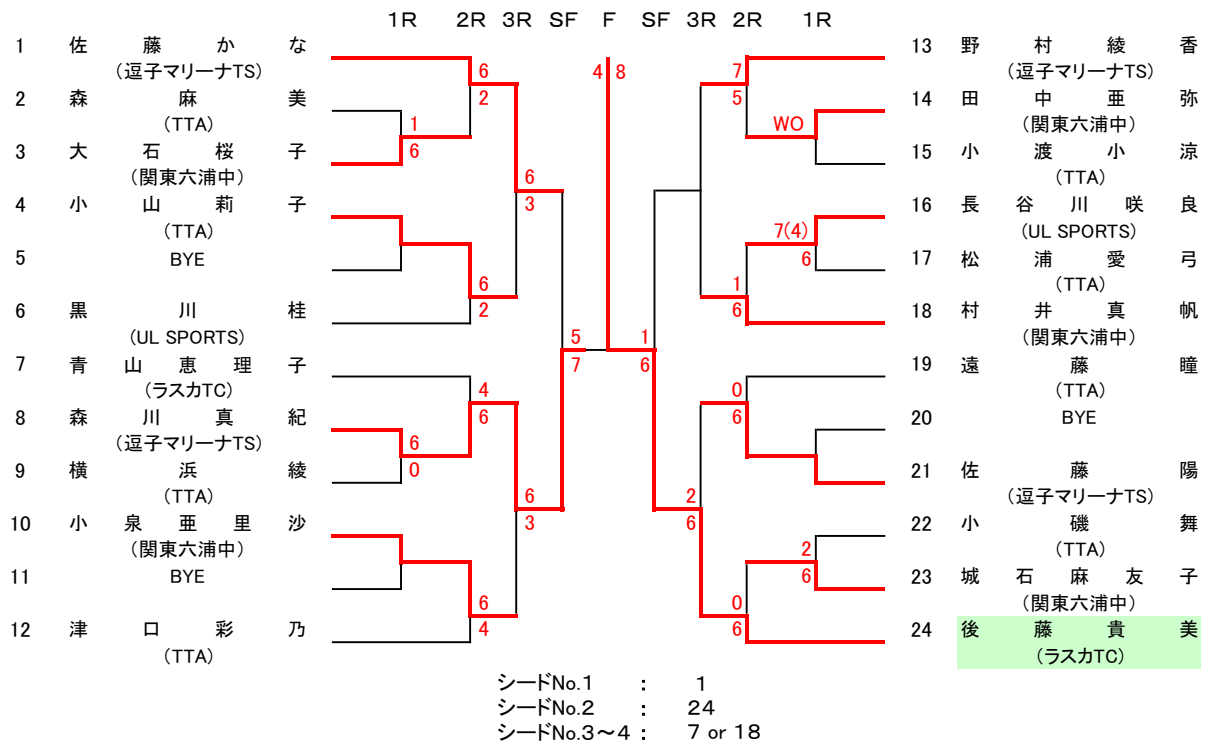

# 《会場案内図》

