

平成20年度

第39回 会長杯テニス選手権大会

於：横須賀市宮大津庭球場
横須賀市宮追浜庭球場

[日程]

平成20年 5月10日(土)より
7月20日(日)まで

主催：横須賀市テニス協会
後援：横須賀市教育委員会
横須賀市体育協会

《競 技 役 員》

会 長	八尾 隆				
副 会 長	黒田 祐功	・	阿部 正美		
顧 問	杉山 嘉七	・	神田 勝一		
委 員 長	市原 歳之				
副 委 員 長	伊澤 秀晴	・	蜂須賀 宏		
ディレクター	菊池 節子				
レフェリー	田中 信昭	・	吉田 春夫	・	奈良 益
	白鳥 恭子	・	津田 ちかげ	・	坂本 良子
	石川 智子				寺井 文乃

《各種目入賞者の表彰》

参加者数	8未満	優勝
	16未満	優勝、準優勝
	16以上	優勝、準優勝、3位
一般男子A級、一般女子A級		優勝、準優勝、3位
一般男子B級、一般女子B級 一般男子C級、一般女子C級		ブロック優勝

(注)上表の表彰対象試合を当日試合開始時刻までに連絡なく棄権した場合は、本表彰を放棄したものとみなします。

《ノードバンテージ方式(ノード方式)の試合方法》

- ゲームスコアが「デュース」の場合、次の第7ポイント目でそのゲームの勝敗を決する。
- 第7ポイント目のサービスを受けるレシーバーは、右コートで受けるか、左コートで受けるか速やかに選択し、いったん決めたら変更できない。
- 第7ポイント目を取った者がゲームを得る。
- 判定等につきトラブルが生じた場合には直ちにレフェリーに申告すること。
なお、試合後の申し出については一切認めない。

横須賀市テニス協会

連絡事務所 TEL 046-853-6391 (問合せ等一般及びFAX)
046-853-6381 (テレホンガイド)
(AM11:00~PM19:00)日曜祭日定休

ホームページアドレス http://www.geocities.co.jp/yokosuka_tennis/

(大会期間中の携帯電話番号:090-4454-2894)

《 注 意 事 項 》

(使用コートの種類)

1. 会場……… 横須賀市営大津庭球場、京浜急行「新大津」駅下車徒歩5分……砂入り人工芝
横須賀市営追浜庭球場、京浜急行「追浜」駅下車徒歩15分……クレイコート
※駐車場は有料です。収容台数に制限がありますので、車での来場はご遠慮下さい。
2. 選手は試合開始時刻10分前迄に試合のできる服装で本部に出席を届けて下さい。
定刻迄に届出のない場合は失格とします。(時間厳守)
3. 試合の日程について
 - (a) 天候不順による試合の有無は会場で決定します。(必ずコートで確認して下さい)
 - (b) 天候不順等により日時、会場及び試合方法を変更する場合があります。
 - (c) 上記の各変更については後日、当協会のテレホンガイド又はホームページで確認願います。
・テレホンガイド : 046-853-6381
・ホームページ : http://www.geocities.co.jp/yokosuka_tennis/
・大会本部の携帯電話(大会当日のみ) : 090-4454-2894
 (注)各会場とも、管理事務所へ電話での問い合わせは一切できません。(厳守のこと)
4. 試合はセルフジャッジ制とします。(全種目ノーアド方式とします)
5. 試合はセットブレイク方式を採用します。
6. 服装はテニスウェアを着用のこと。(Tシャツは不可)
7. 試合前の練習は、サービス8本のみとします。
8. サービス練習前にトスで、サービス権/コート権を決めてからサービス練習に入して下さい。
9. 試合球はダンロップフォート(黄)です。(ファイナルチェンジ)
10. 勝者はボールを持参の上、本部に必ず試合結果(スコア)を報告して下さい。
試合終了後は次回の予定を確認して下さい。
11. コート内には認められたもの以外は持ち込まないこと。(イス等)
12. PHS、携帯電話等をコートに持ち込む場合は必ず電源を切して下さい。
(呼び出し音が鳴った場合、ペナルティーが科せられます。)
13. その他は全て日本テニス協会規則、及びトーナメント諸規則により行います。
14. 出場選手が会場を離れる場合には必ず本部に届け出て指示に従って下さい。
無断で会場を離れた場合は不戦敗となることがありますので注意して下さい。
15. 出場者には傷害保険がかけられていますが、傷害等に対する責任はプレーヤー個人にあります。
16. 会場案内図は裏表紙を参照して下さい。

《 試 合 方 法 》

種目	ゲーム	8ゲームズプロセット(ノーアド方式) (8ゲームオールタイブレイク)	3セットマッチ(ノーアド方式) (6ゲームオールタイブレイク)
一般男子A級 男子40歳以上 男子45歳以上		1R~SF	F
一般女子A級			
一般男子B級 一般男子C級 男子50歳以上 男子55歳以上 男子60歳以上 男子65歳以上		1R~F	/
一般女子B級 一般女子C級			

※ セットブレイク方式では、第1ゲーム終了後の休憩は取れません。(第3ゲームまで連続して行う)
ポイント間は20秒以内、エンドの交代は90秒以内、セット間の休憩は120秒以内です。
又、タイブレイク中も休憩は取れません。

平成20年度会長杯日程表(1)

種目	日程 曜日 会場 面数	5/10 (土) 大津 9面	5/11 (日) 大津 9面	5/17 (土) 大津 9面	5/24 (土) 大津 9面	5/25 (日) 大津 9面	5/31 (土) 大津 9面	6/1 (日) 大津 9面	試合数 合計
一般男子 A級 31	30						1R-3R 27	SF,F 3	30
一般男子 B級 64	60					1R-2R A-D 48		3R-F A-D 12	60
一般男子 C級 236	220	1R-3R A-F 78	1R-3R G-L 78	1R-3R M-P 48				F A-P 16	220
一般女子 A級 16	15						1R-2R 12	SF,F 3	15
一般女子 B級 31	28				1R-2R A-C 19			3R-F A-C 9	28
一般女子 C級 84	78			1R-3R A-B 24	1R-3R C-F 48			F A-F 6	78
男子 40歳以上 4	3							1R-F 3	3
男子 45歳以上 15	14						1R-2R 11	3R-F 3	14
男子 50歳以上 13	12						1R-2R 9	3R-F 3	12
男子 55歳以上 17	16					1R-2R 9	3R-SF 6	F 1	16
男子 60歳以上 17	16					1R-2R 9	3R-SF 6	F 1	16
男子 65歳以上 11	10					1R-2R 7		3R-F 3	10
参加者数 539	試合数 502	78	78	72	67	73	71	63	502

延期日程：(5/10,11,17,24,25,31)→6/1,7,8,14,21,28,7/5,12,20

(注) 6/1以降は、前日程の消化状況により、変更となります。

予備日

6/7	(土)	大津	9面
6/8	(日)	大津	9面
6/14	(土)	追浜	3面
6/21	(土)	大津	9面
6/28	(土)	追浜	3面
7/5	(土)	追浜	3面
7/12	(土)	追浜	3面
7/20	(日)	追浜	3面

日程表(2)

月日(曜)場所	5/10(土)大津		5/11(日)大津		5/17(土)大津		5/24(土)大津		5/25(日)大津		
種目	一般男子C級 A~F	一般男子C級 G~L	一般男子C級 M~P	一般女子C級 A~B	一般女子B級 A~C	一般女子C級 C~F	一般男子B級 A~D	男子55歳以上	男子60歳以上	男子65歳以上	
試合 開始時刻	1R~3R	1R~3R	1R~3R	1R~3R	1R~2R	1R~3R	1R~2R	1R~2R	1R~2R	1R~2R	
9:00	A~B 1R 14	G~H 1R 14		A~B 1R 12		C~D 1R 12	A 1R 8	1R 1	1R 1	1R 3	
9:30	C 1R 7	I 1R 7	M 1R 6			E~F 1R 12	B 1R 8				
10:15	D 1R 7 A~B 2R 2	J 1R 7 G~H 2R 2	N 1R 6	A~B 2R 4		C~D 2R 4		2R 8			
11:00	C~D 2R 2	I~J 2R 2	M~N 2R 4			E~F 2R 4			2R 8		
11:45	E 1R 7	K 1R 7	O 1R 6		A~C 1R 7		C 1R 8			2R 4	
12:30	F 1R 7	L 1R 7	P 1R 6				D 1R 8				
13:15	E~F 2R 2	K~L 2R 2	O~R 2R 4		A~C 2R 12						
14:00											
試合数	(2R) 18 (3R) 12	(2R) 18 (3R) 12	(2R) 8 (3R) 8	(2R) 4 (3R) 4		(2R) 8 (3R) 8	(2R) 16				
	78	78	48	24	19	48	48	9	9	7	
			72		67		73				

日程表(3)

月日(曜)場所	5/31(土)大津					6/1(日)大津						
種目	一般男子A級	一般女子A級	男子45歳以上	男子50歳以上	男子55歳以上 男子60歳以上	一般男子A級 一般女子A級	一般男子B級 A~D 一般女子B級 A~C 3R~F	一般男子C級 A~P F	一般女子C級 A~F F	男子40歳以上	男子45歳以上 男子50歳以上 男子65歳以上	男子55歳以上 男子60歳以上
試合 開始時刻	1R~3R	1R~2R	1R~2R	1R~2R	3R~SF	SF, F				1R~F	3R~F	F
9:00	1R 15							A~H F 8	F 6			
9:30		1R 8						I~P F 8				
10:15	2R 1		1R 7							1R 2	3R 6	
11:00				1R 5			3R 14					
11:45			2R 1			SF 4						F 2
12:30				2R 2								
13:15					3R 8							
14:00												
試合数	(2R) 7 (3R) 4	(2R) 4	(2R) 3	(2R) 2	(SF) 4	(F) 2	(F) 7			(F) 1	(F) 3	
	27	12	11	9	12	6	21	16	6	3	9	2
			71			63						

一般男子A級シングルス

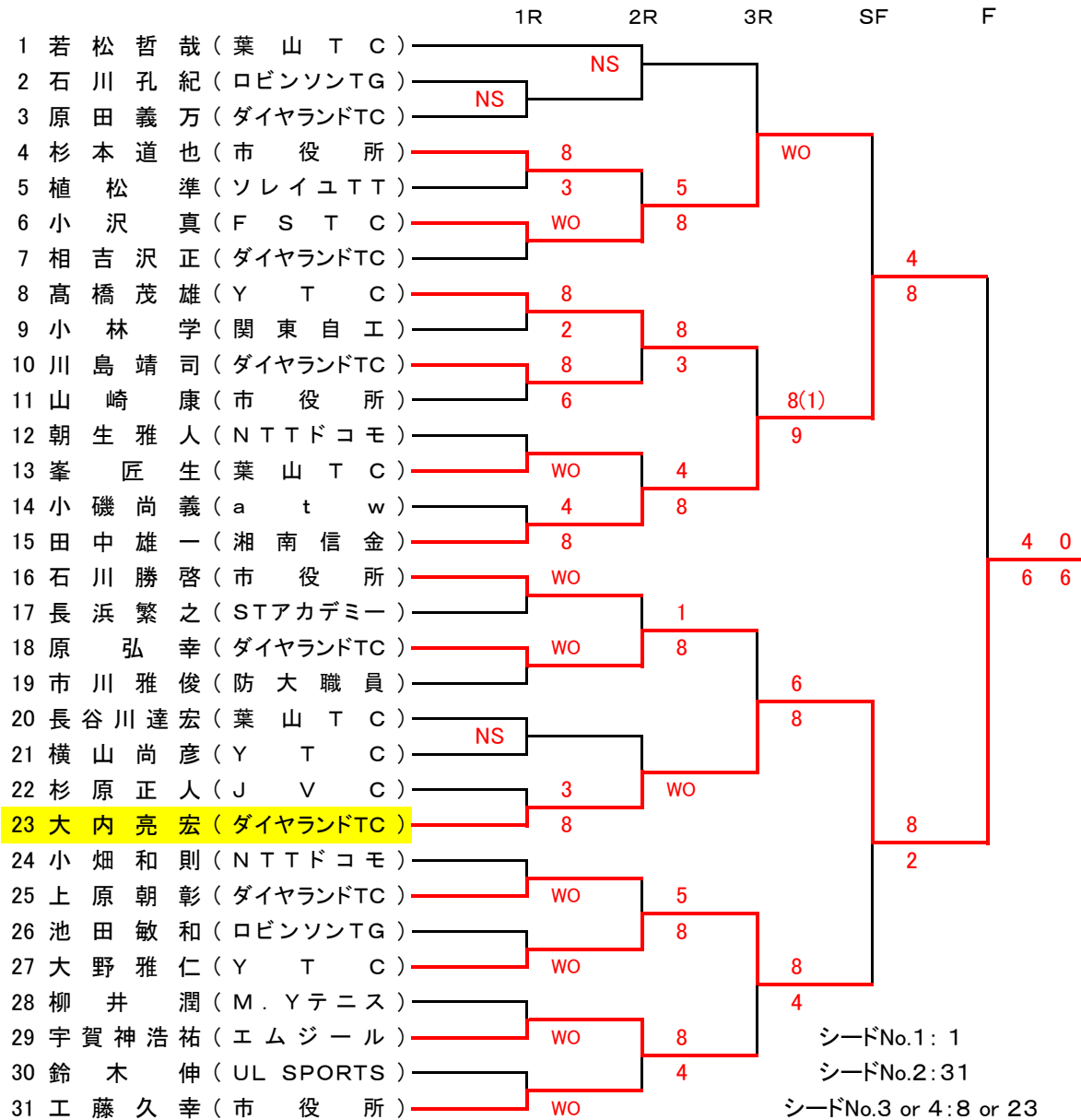

一般男子B級シングルス

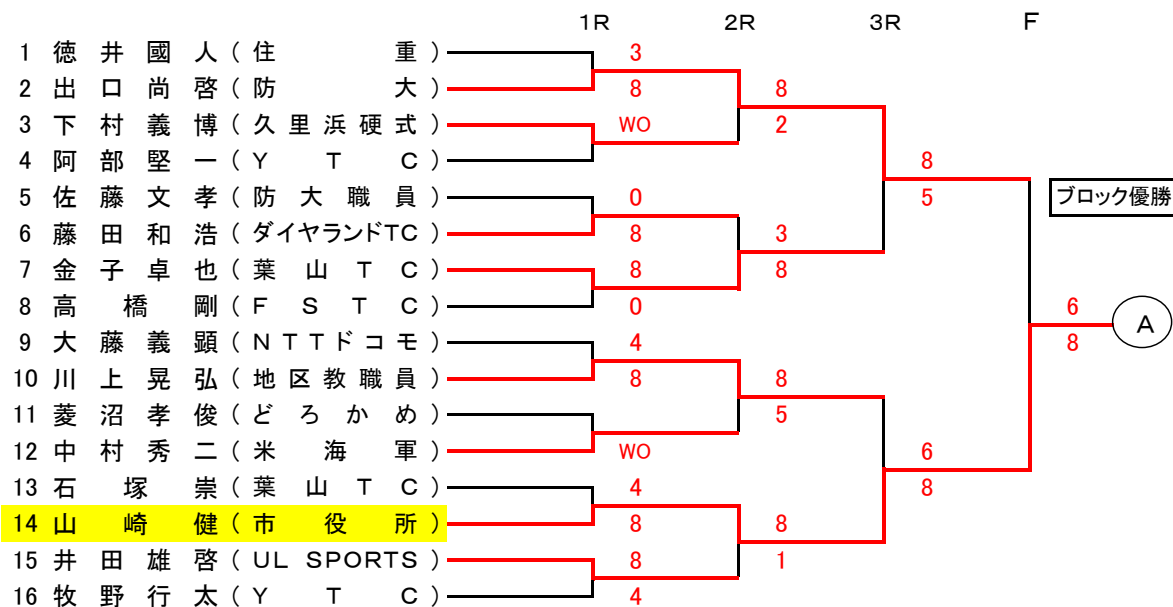

一般男子B級シングルス

	1R	2R	3R	F
17 渡部一男 (葉山TC)	6			
18 馬賀信二 (ダイヤモンドTC)	8	8		
19 真下秀彦 (住重)	6	0		
20 荒生和彦 (YT C)	8		8	
21 森下久 (防大職員)	5		4	ブロック優勝
22 濱野伸治 (市役所)	8	8		
23 太田和幸 (SATC)		6		
24 尾崎次郎 (エムジュール)	WO			5
25 吉原徹 (YT C)				8 (B)
26 吉川将洋 (電中研)	WO	8		
27 水上正 (UL SPORTS)		6		
28 豊田澄人 (米海軍)	WO		1	
29 石川博之 (ロビンソンTG)	8		8	
30 松本直樹 (市役所)	5	1		
31 高橋達也 (防大)	8	8		
32 津田卓 (海自横須賀)	2			

	1R	2R	3R	F
33 高橋和俊 (久里浜硬式)	8(3)			
34 松本美之 (防大職員)	9	8		
35 古賀丈支 (YT C)	WO	1		
36 小平良一 (日産)			5	
37 斉藤俊幸 (葉山TC)	WO		8	ブロック優勝
38 松崎智弘 (どろかめ)		8		
39 上田健夫 (米海軍)	WO	3		
40 田中伸和 (関東自工)				8
41 松本匡史 (ETC)	NS			4 (C)
42 加藤謹詞 (NTT)		NS		
43 笹木等 (YT C)		NS		
44 井口治美 (市役所)				
45 今里真人 (防大)	8		WO	
46 佐々木敦司 (ダイヤモンドTC)	6	8		
47 菅井達也 (UL SPORTS)	4	1		
48 荒川保 (JSC)	8			

	1R	2R	3R	F
49 飯田達哉 (NTTドコモ)				
50 野村進一郎 (市役所)	WO	2		
51 永石航 (葉山TC)	5	8		
52 西山博史 (UL SPORTS)	8		8	
53 山本周平 (地区教職員)			5	ブロック優勝
54 芦田康成 (YT C)	WO	6		
55 川村知弘 (住重)	WO	8		
56 松澤有人 (B & R)				8
57 星野清和 (ダイヤモンドTC)	WO			4 (D)
58 長谷川敦 (FSTC)		WO		
59 佐藤博文 (防大)				
60 峯憲一 (atw)	NS		WO	
61 青木治尚 (市役所)				
62 芦田将成 (YT C)	WO	8		
63 中曾根真一 (どろかめ)		5		
64 青木洋司 (米海軍)	WO			

一般男子C級シングルス

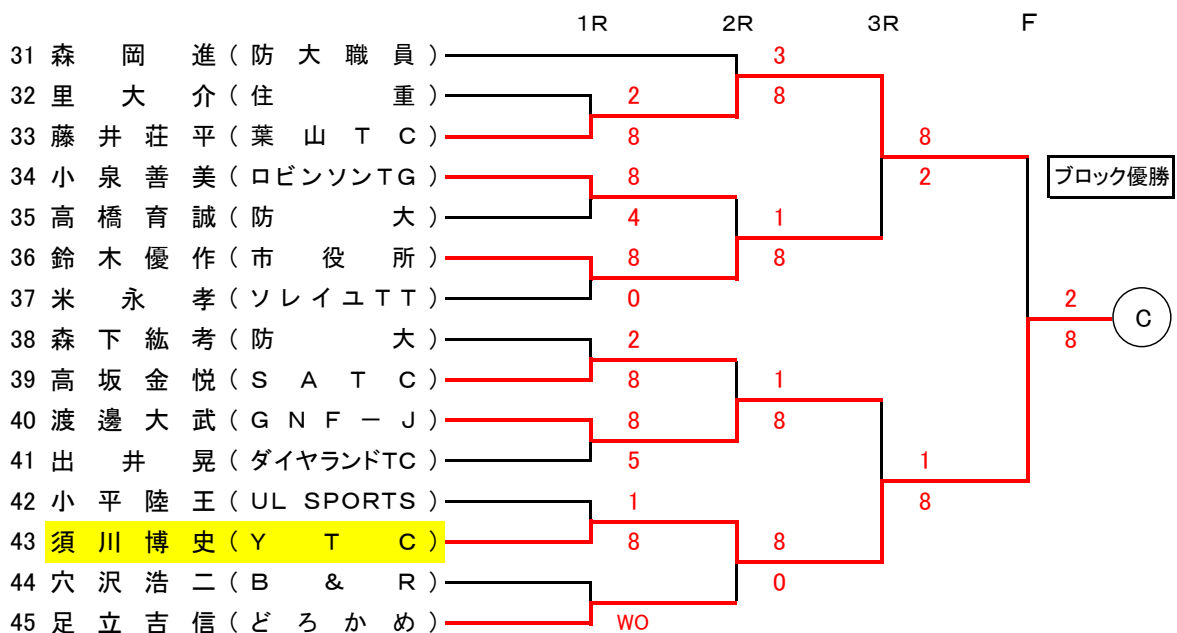
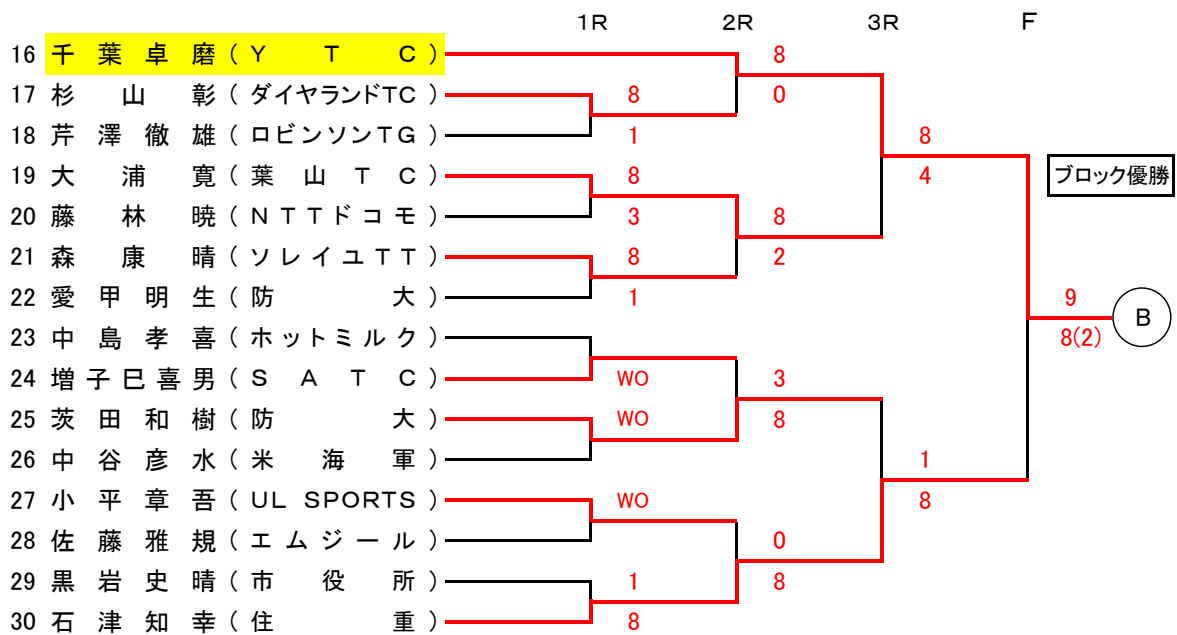
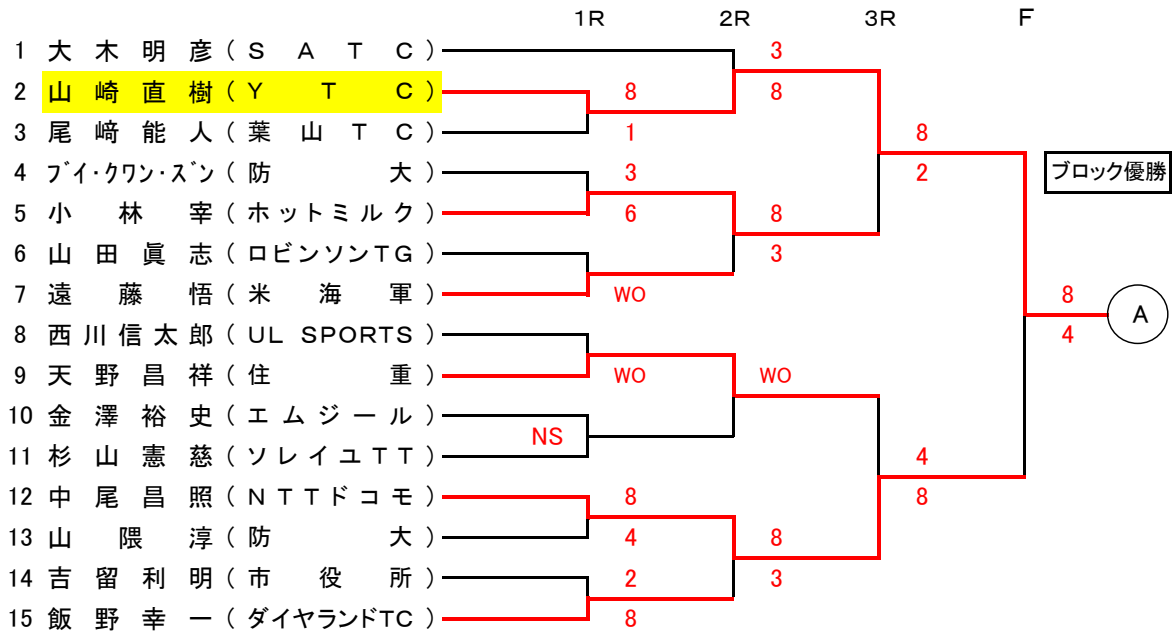

一般男子C級シングルス

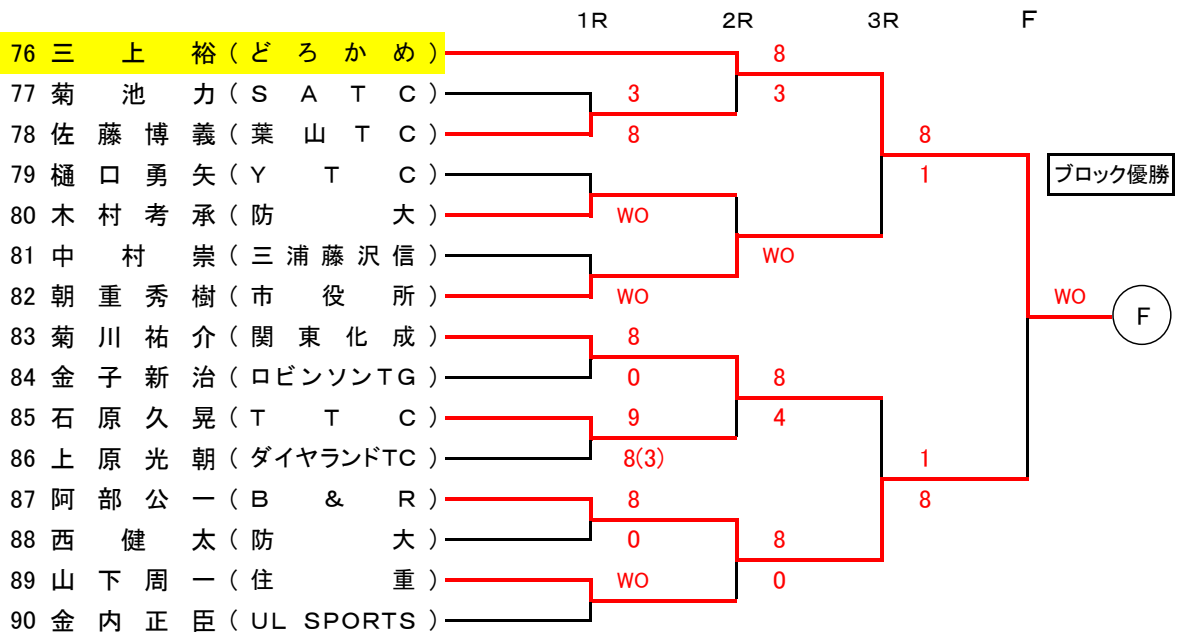
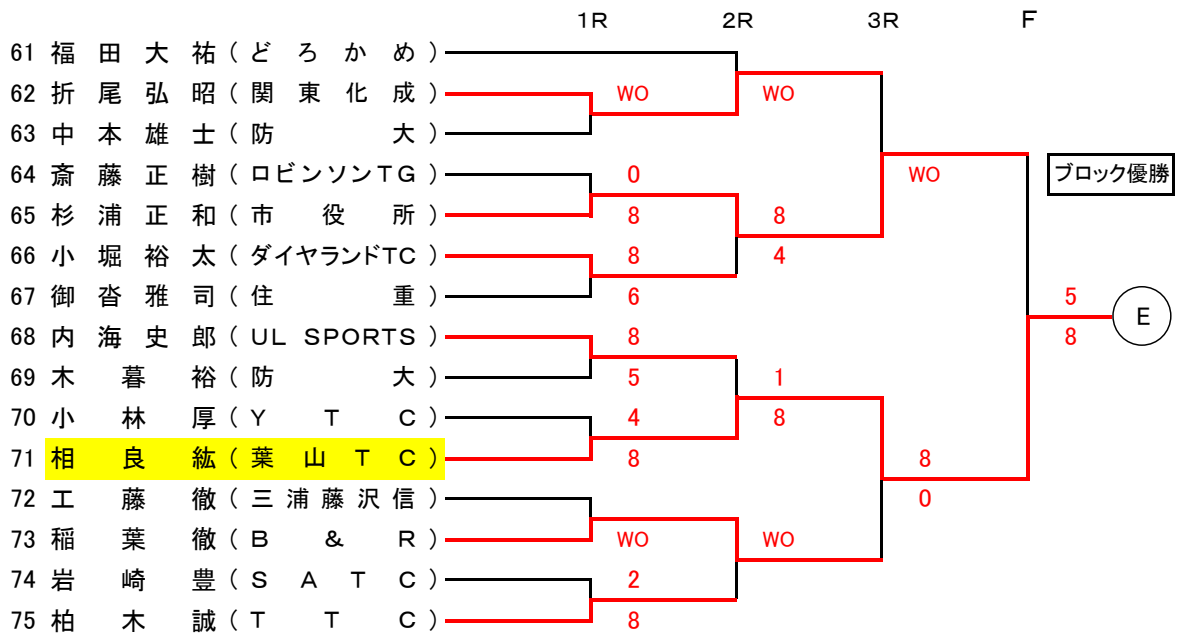
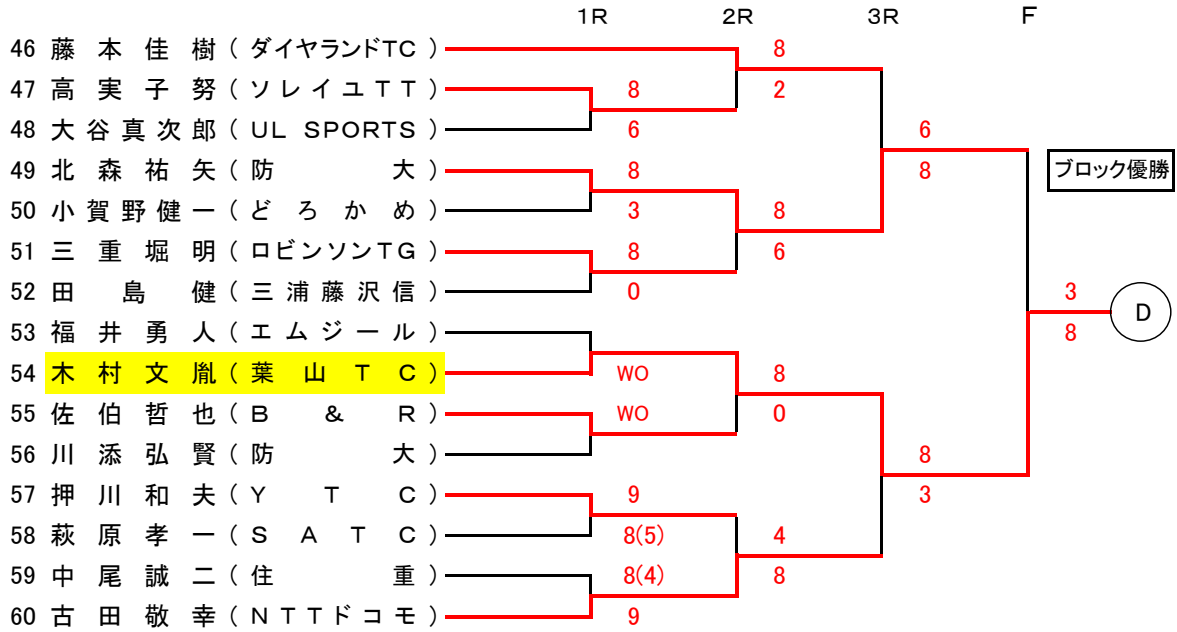

一般男子C級シングルス

	1R	2R	3R	F
91 山本海住 (UL SPORTS)		8		
92 出口修一 (N T C)	8	1		
93 清水敬一郎 (葉山 T C)	1		6	
94 澤田祐 (防大)	8		8	ブロック優勝
95 和田康太郎 (住重)	1	4		
96 蓑島淳 (湘南信金)		8		
97 小野聡三郎 (市役所)	WO			8 (G)
98 丸山将基 (a t w)				5
99 杉本将治 (関東化成)	WO	8		
100 西ヶ谷義光 (三浦藤沢信)	8	2		
101 伊波久義 (ロビンソンTG)	4		5	
102 渡邊正弘 (Y T C)	8		8	
103 佐々木正 (葉山 T C)	4	4		
104 芝勇翔 (防大)	WO	8		
105 小田耕生 (どろかめ)				

	1R	2R	3R	F
106 竹田真二 (NTTドコモ)		8		
107 伊藤和宏 (UL SPORTS)	0	4		
108 高見貢広 (日産)	8		8	
109 池田功 (ロビンソンTG)	1		3	ブロック優勝
110 杉澤茂行 (葉山 T C)	8	6		
111 田中真 (防大)	8	8		
112 大西健太郎 (N T C)	6			3 (H)
113 トンクアン・ホアン (防大)	4			8
114 前田貴宏 (Y T C)	8	8		
115 落合和雄 (葉山 T C)	8	3		
116 増子裕介 (S A T C)	3		1	
117 鈴木智之 (三浦藤沢信)	2		8	
118 藤井裕也 (a t w)	8	8		
119 田中信昭 (関東化成)	WO	4		
120 水留卓也 (地区教職員)				

	1R	2R	3R	F
121 広川等 (S A T C)		8		
122 池上雄太 (葉山 T C)	8(3)	6		
123 原田良 (防大)	9		8	
124 苗村貴宏 (三浦藤沢信)	1		4	ブロック優勝
125 宮川大成 (Y T C)	8	8		
126 青谷幸一郎 (日産)	8	6		
127 鈴木久利 (海自横須賀)	3			4 (I)
128 佐々木剛 (J V C)				8
129 西ヶ谷隆司 (N T C)	WO	4		
130 久保賢生 (UL SPORTS)		8		
131 市川直哉 (a t w)	WO		3	
132 宮田裕己 (防大)	WO		8	
133 羽田蔵文 (ロビンソンTG)		3		
134 吉田一貴 (葉山 T C)	8	8		
135 小久江祐介 (ホットミルク)		2		

一般男子C級シングルス

	1R	2R	3R	F
136 堀 喬 介 (防 大)		2		
137 桜 田 英 二 (STアカデミー)	8	8		
138 岡 本 武 (海自横須賀)	0		8	
139 小 泉 裕 司 (E T C)	0		4	ブロック優勝
140 柴 田 直 道 (地区教職員)	8	9		
141 斎 田 利 典 (日清オイリオ)	8	7		
144 高 橋 幸 志 (葉山TC)	2			
143 富 田 要 介 (日 産)	3			
142 中 村 一 樹 (Y T C)	8	8		WO (J)
145 和 田 義 孝 (米 海 軍)	8	6		
146 福 田 海 渡 (葉山TC)	4		8	
147 水 草 浩 司 (N T T)	8		5	
148 長 谷 川 博 之 (UL SPORTS)	2	8		
149 高 橋 諒 多 (防 大)	0	6		
150 川 添 吉 博 (S A T C)	8			

	1R	2R	3R	F
151 植 松 隆 (Y T C)		8		
152 尾 崎 大 典 (葉山TC)	8	2		
163 山 田 聖 (NTTドコモ)	1		8	
154 傳 田 紘 史 (日清オイリオ)	4		0	ブロック優勝
155 奥 井 武 彦 (日 産)	8	5		
156 北 島 隆 之 将 (防 大)	3	8		
157 畠 山 直 貴 (UL SPORTS)	8			8 (K)
158 三 觜 晃 (ジョイフルTD)	3			1
159 大 谷 僥 史 (地区教職員)	8	8		
160 小 西 恭 一 (葉山TC)		6		
161 齊 藤 政 司 (STアカデミー)	WO		8	
162 玉 井 清 司 (久里浜硬式)	8		4	
153 佐 々 木 浩 充 (防 大)	1	8		
164 中 村 弘 (E T C)	3	5		
165 竹 原 英 樹 (J V C)	8			

	1R	2R	3R	F
166 森 戸 貞 明 (STアカデミー)		WO		
167 小 林 康 師 (久里浜硬式)	NS			
168 西 本 暁 洋 (NTTドコモ)			1	
169 海 野 春 生 (日 産)	5		8	ブロック優勝
170 大 出 水 陽 兵 (防 大)	8	8		
171 鶴 見 洋 平 (葉山TC)		4		
172 中 川 裕 司 郎 (Y T C)	WO			6 (L)
173 和 田 正 則 (米 海 軍)	WO			8
174 新 井 将 未 知 (J V C)		1		
175 村 山 修 一 (地区教職員)		8		
176 常 盤 裕 也 (防 大)	WO		3	
177 南 倉 輔 (葉山TC)	1		8	
178 泉 善 男 (E T C)	8	8		
179 池 野 雅 昭 (湘南信金)	8	1		
180 田 中 貴 章 (UL SPORTS)	6			

一般男子C級シングルス

	1R	2R	3R	F
181 大 沼 陽 (Y T C)		8		
182 下 村 博 司 (E T C)		2	2	
183 石 原 大 輝 (防 大)		8	8	
184 高 場 雅 人 (日 清 オ イ リ オ)		8	2	ブロック優勝
185 近 江 一 彰 (S T ア カ デ ミ ー)		6	2	
186 末 次 利 美 (久 里 浜 硬 式)		8	8	
187 高 木 貞 彰 (N T T ド コ モ)		6		8 (M)
188 西 井 儀 一 (地 区 教 職 員)		8		3
189 田 中 智 (B & R)		4	8	
190 野 々 下 建 治 (Y T C)		8	2	
191 谷 村 仁 志 (防 大)		1	9	
192 松 野 崇 史 (葉 山 T C)		8	8(2)	
193 多 田 羅 克 (J V C)		4	WO	
194 高 橋 奎 斗 (U L S P O R T S)				

	1R	2R	3R	F
195 五 島 健 一 朗 (U L S P O R T S)		9		
196 一 ツ 谷 洋 祐 (葉 山 T C)		8	8(4)	
197 芦 澤 正 広 (米 海 軍)		3	8	
198 カ モ ン ジ ャ ー ン ス ク (防 大)		8	0	ブロック優勝
199 井 潤 慶 (J V C)		1	8	
200 北 川 暁 士 (F S T C)		WO	2	
201 草 間 祥 太 (Y T C)				WO (N)
202 松 本 健 (Y T C)		9		
203 木 村 泰 明 (地 区 教 職 員)		7	8	
204 加 藤 智 樹 (防 大)		9	5	
205 二 方 敏 之 (N T T ド コ モ)		7	8(5)	
206 小 杉 則 行 (ホ ッ ト ミ ル ク)		1	9	
207 野 平 正 浩 (ソ レ イ ユ T T)		8	8	
208 上 杉 郁 夫 (久 里 浜 硬 式)			1	

	1R	2R	3R	F
209 奥 山 克 也 (葉 山 T C)		2		
210 門 脇 溪 (防 大)		8	8	
211 小 林 徹 也 (ソ レ イ ユ T T)		6	8	
212 西 田 浩 二 (久 里 浜 硬 式)		WO	2	ブロック優勝
213 上 村 陽 介 (Y T C)			2	
214 佐 藤 修 平 (U L S P O R T S)			8	
215 大 津 晃 (地 区 教 職 員)		WO		8 (O)
216 小 清 水 豊 (米 海 軍)		8		6
217 坪 岡 健 男 (J V C)		4	4	
218 佐 伯 賢 (Y T C)		4	8	
219 都 筑 謙 二 (F S T C)		8	1	
220 藤 原 昭 博 (N T T ド コ モ)		8	8	
221 杉 沢 正 一 (ホ ッ ト ミ ル ク)		3	8	
222 平 木 耕 作 (防 大)			6	

一般男子C級シングルス

	1R	2R	3R	F
223 成瀬 雅之 (葉山TC)		8		
224 久保田 潤一 (JV C)	1	4		
225 安倍 功 (市役所)	8		8	
226 神田 佳積 (YT C)	3		2	ブロック優勝
227 青木 佑介 (ロビンソンTG)	8	8		
228 上野 雅弘 (ホットミルク)	WO	4		
229 石田 和貴 (ダイヤモンドTC)				8
230 石渡 信 (FST C)				4 (P)
231 小泉 大輔 (NTTドコモ)	WO	5		
232 浅野 晴一 (住重)	3	8		
233 門之園 峻伍 (防大)	8		8	
234 梶野 明弘 (ソレイユTT)	2		1	
235 小菅 勝利 (市役所)	8	WO		
236 石渡 章弘 (UL SPORTS)				

男子40歳以上シングルス

	1R	F
1 山森 大輔 (YT C)	8	
2 中嶋 淳 (日産)	1	6 1 6(3)
3 北原 靖久 (日産)		3 6 7
4 佐々木 毅 (ソレイユTT)	WO	

シードNo.1:1

男子45歳以上シングルス

	1R	2R	3R	F
1 山田 隆 (ダイヤモンドTC)				
2 斉田 一郎 (ロビンソンTG)	WO	WO		
3 鎌形 春男 (NT C)				
4 村上 龍 (ダイヤモンドTC)			WO	
5 檜山 敏浩 (どろかめ)	WO	6		
6 石田 聡 (住重)	6	8		
7 沼田 祐彦 (ロビンソンTG)	8			1 3
8 徳田 真人 (市役所)	8			6 6
9 五十嵐 真司 (ダイヤモンドTC)	4	5		
10 進藤 稔 (ロビンソンTG)	0	8		
11 平田 義明 (NT C)	8		4	
12 堀 重雄 (住重)	8(8)		8	
13 瀬川 勝 (JV C)	9	1		
14 阪元 立志 (YT C)	0	8		
15 山本 雅彦 (ロビンソンTG)	8			

シードNo.1: 1
シードNo.2: 15

男子50歳以上シングルス

	1R	2R	3R	F
1 岩田 雅夫 (STアカデミー)		8		
2 小島 博一 (YT C)	2	2		
3 平野 智 (ダイヤモンドTC)	8		8	
4 梅原 益男 (GNF-J)	WO		2	
5 石渡 康彦 (ダイヤモンドTC)		WO		
6 岩 渕 浩 (海自横須賀)				6
7 浅葉 誠 (ダイヤモンドTC)	NS			8
8 江刺 家正司 (市役所)		3		
9 奈良 益 (ダイヤモンドTC)	2	8		
10 蜂谷 豊 (ロビンソンTG)	8		8	
11 佐々木 征則 (YT C)	0		4	
12 須藤 和道 (GNF-J)	8	4		
13 佐々木 義隆 (ダイヤモンドTC)		8		

シードNo.1: 1
シードNo.2: 13

男子55歳以上シングルス

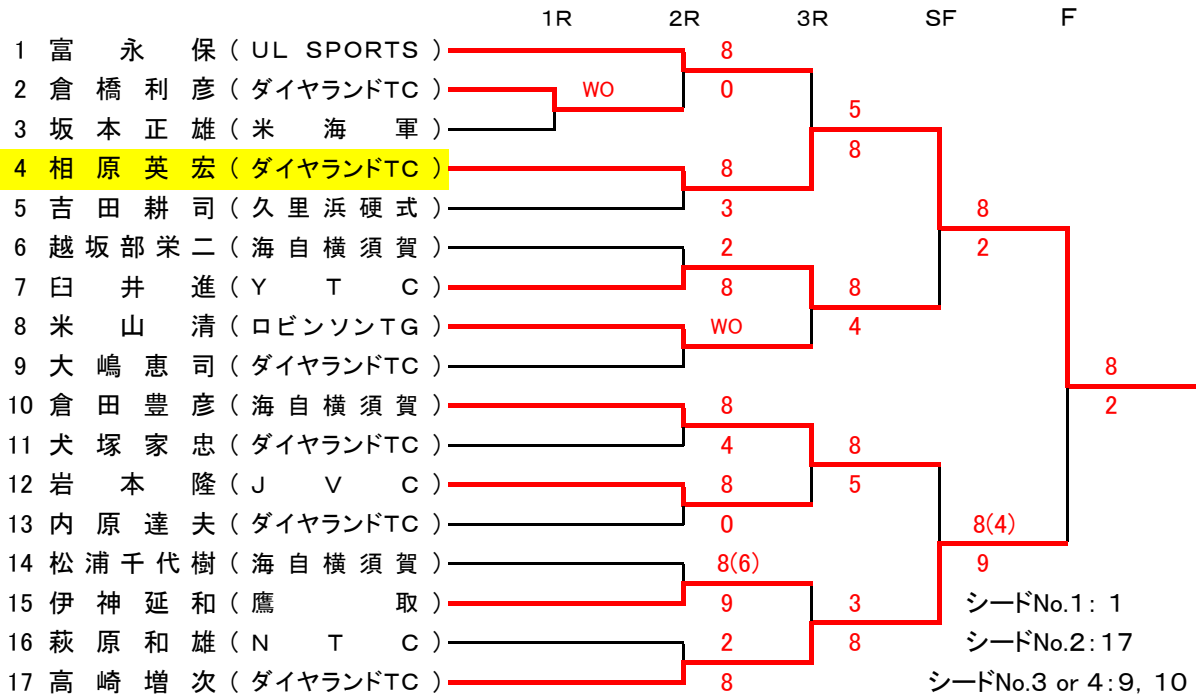

男子60歳以上シングルス

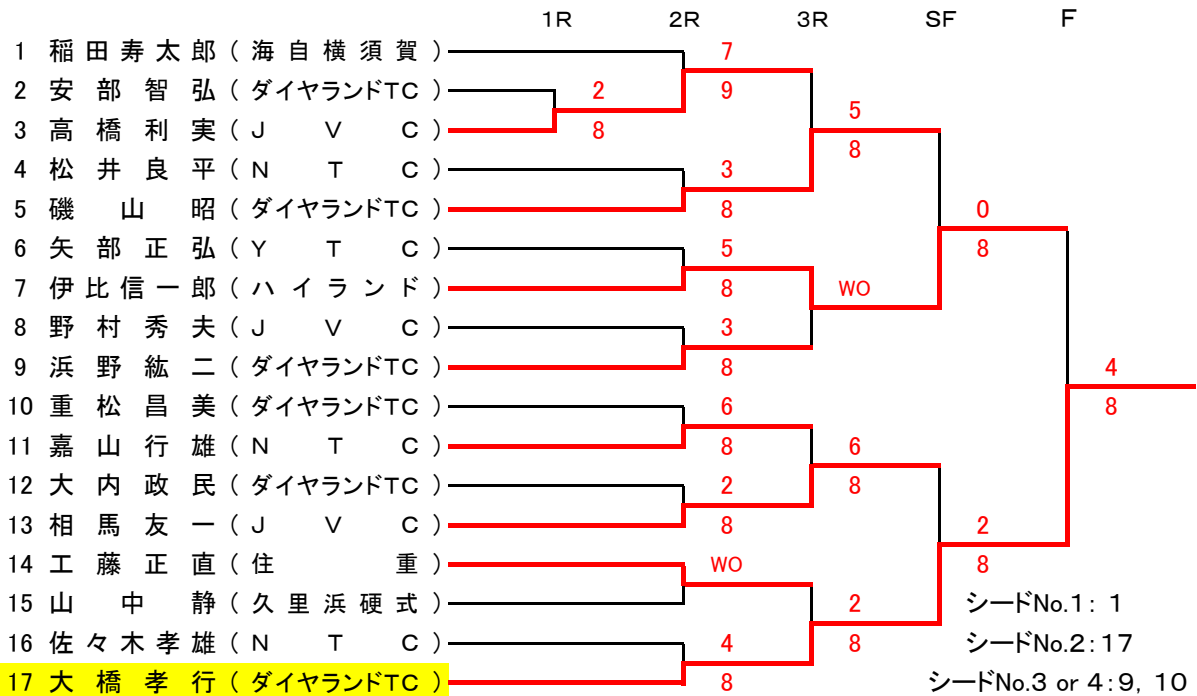

男子65歳以上シングルス

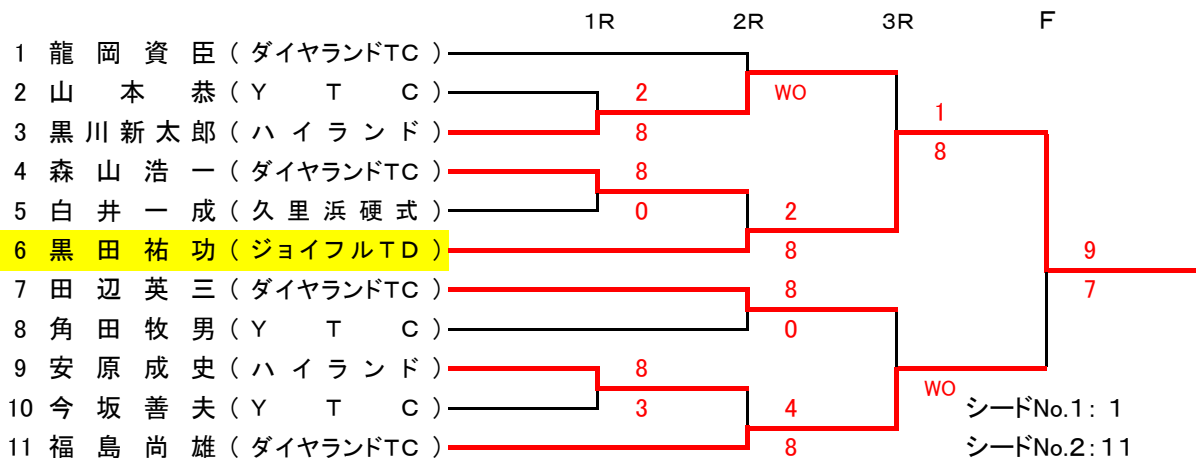

一般女子A級シングルス

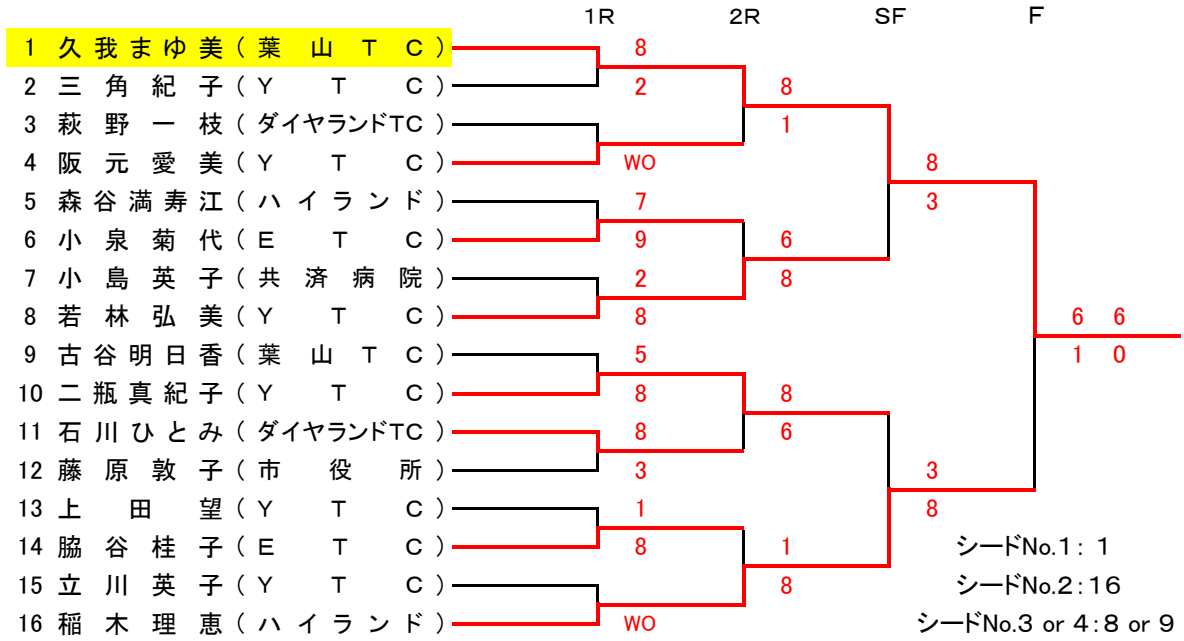

一般女子B級シングルス

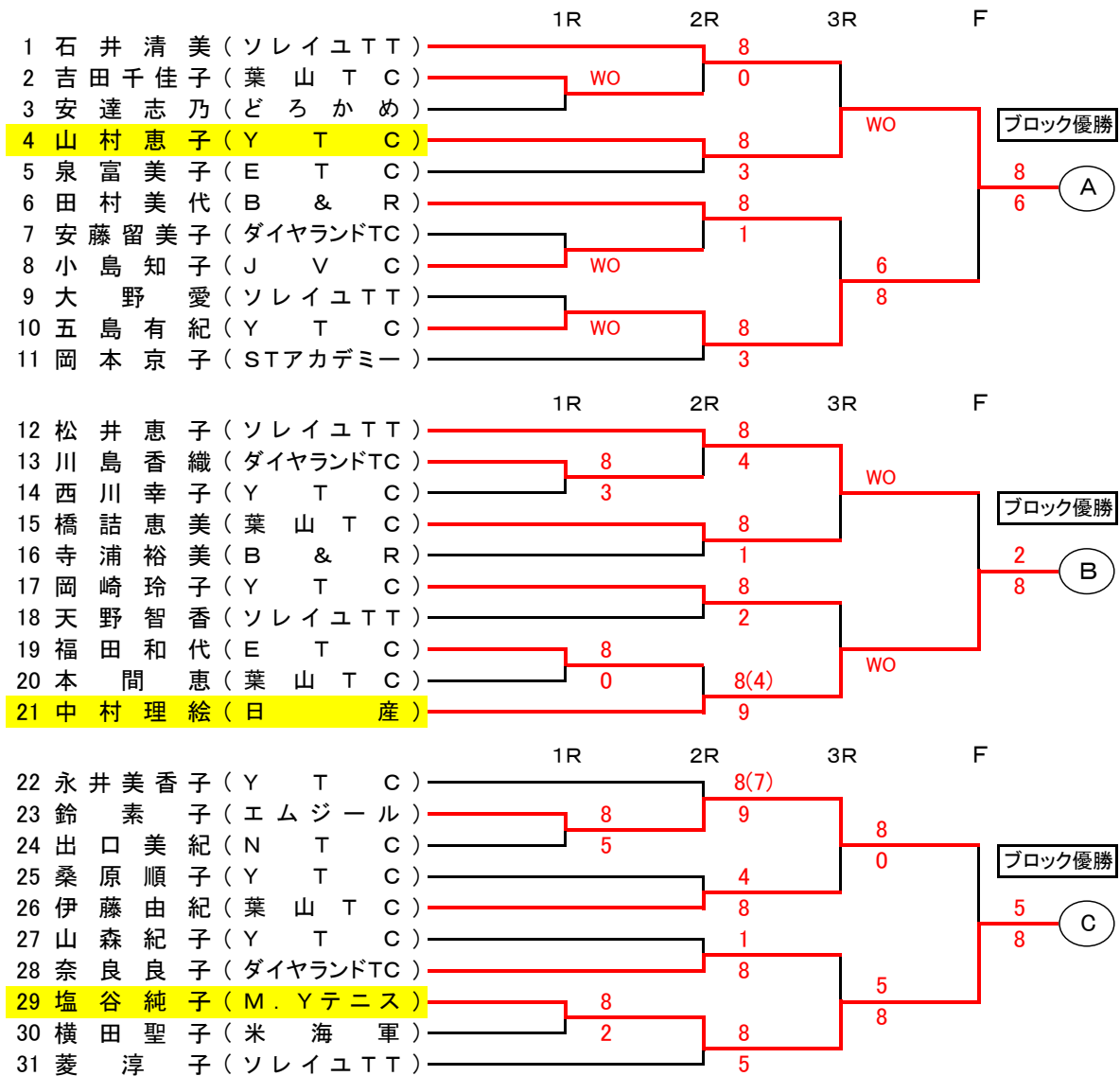

一般女子C級シングルス

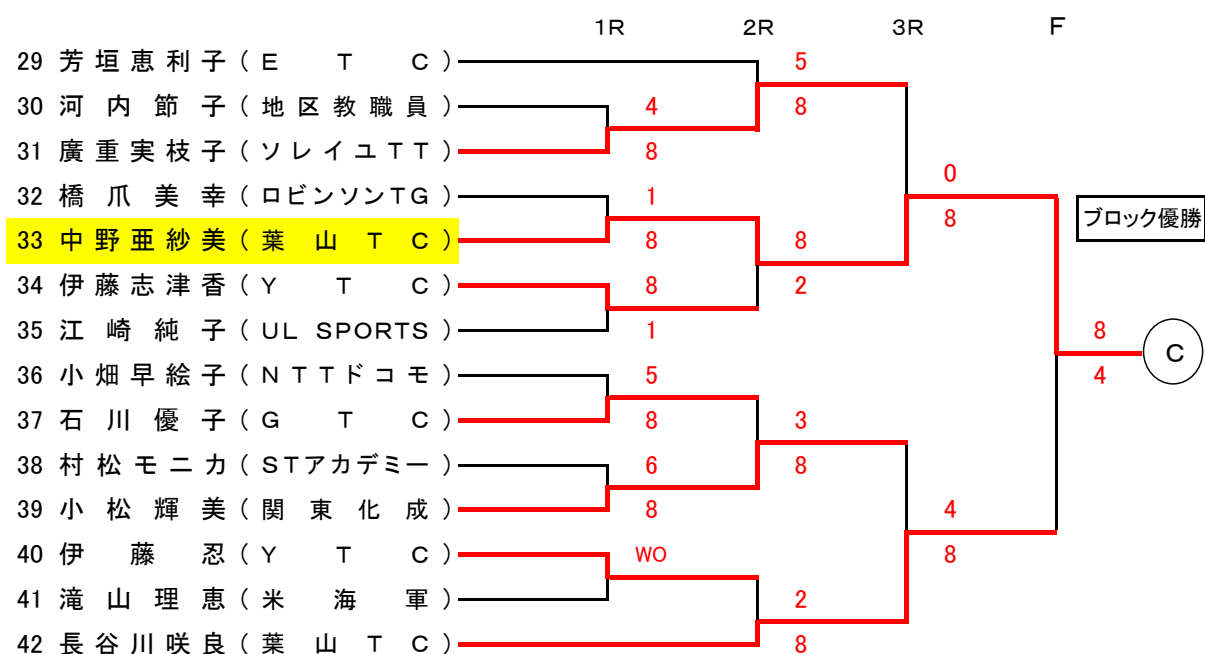
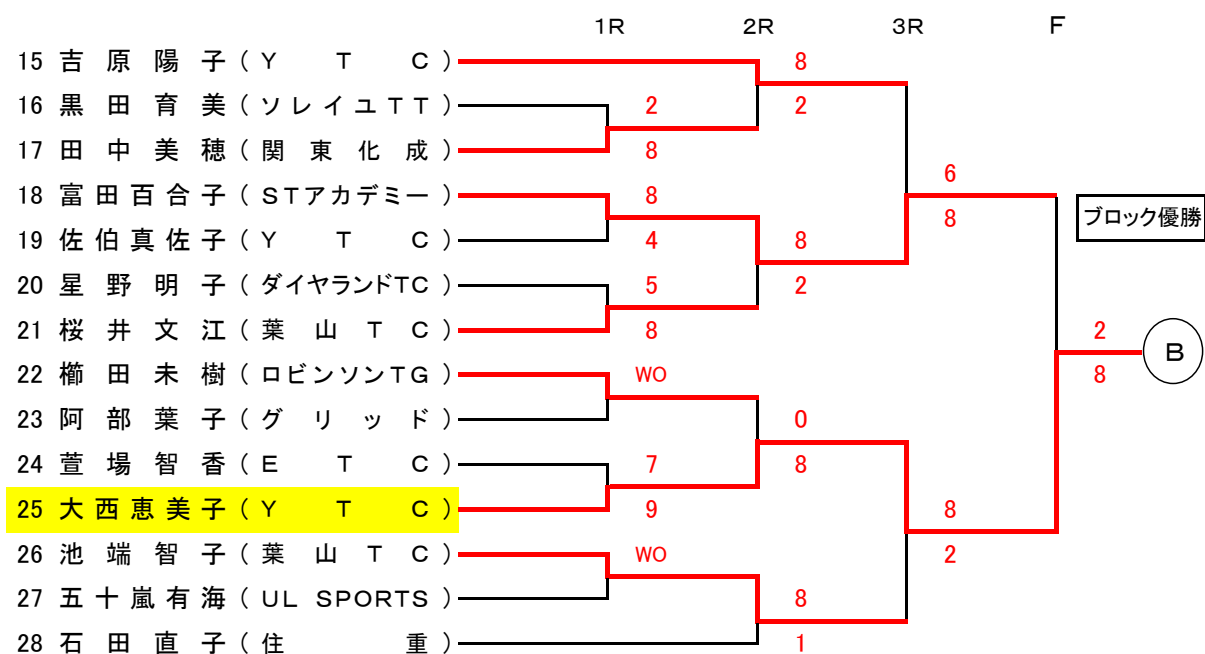
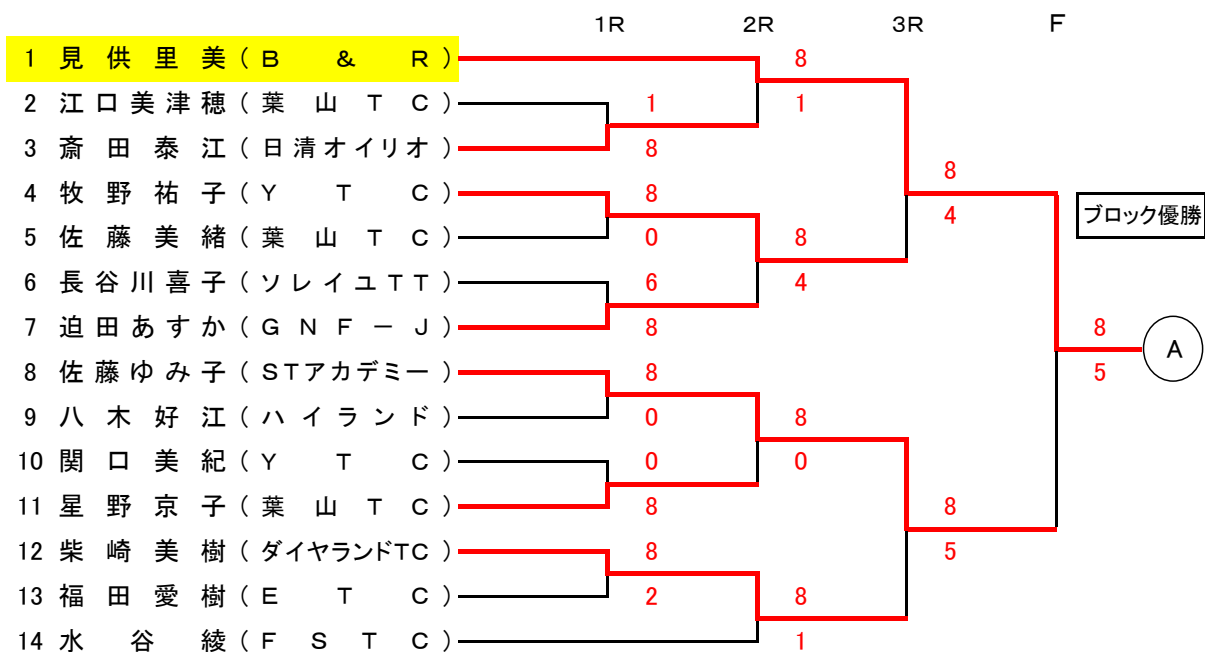

一般女子C級シングルス

	1R	2R	3R	F
43 伊藤 琴 (葉山TC)		8		
44 工藤 紀子 (JS C)	3	2		
45 滝沢 順子 (YT C)	8			
46 山口 桃子 (葉山TC)	8			
47 峯村 有紀 (共済病院)	1	8		
48 山田 みなみ (ロビンソンTG)	8	2		
49 玉井 里佳 (米海軍)	1			
50 芹沢 紋美子 (葉山TC)	1(RET)			
51 吉川 章江 (YT C)	4	WO		
52 黒川 桂 (UL SPORTS)	NS			
53 佐藤 真帆 (エムジュール)				
54 森川 篤子 (ET C)	8			
55 鳶根 麻衣 (防大)	0	8		
56 河合 信子 (ソレイユTT)		4		

ブロック優勝

NS

(D)

	1R	2R	3R	F
57 山口 洋子 (UL SPORTS)		8		
58 中島 順子 (ソレイユTT)	WO	1		
59 坂井 千佳 (YT C)				
60 和田 乃里子 (葉山TC)	8			
61 大木 淑絵 (JV C)	2	8		
62 瀬戸 亨枝 (JS C)	WO	1		
63 伊波 晶子 (ロビンソンTG)				
64 千葉 洋子 (YT C)	3			
65 下田 郷子 (エムジュール)	8	8		
66 宮島 麻衣 (防大)	2	1		
67 加藤 愛美 (葉山TC)	8			
68 佐藤 由美 (葉山TC)	5			
69 川名 晴美 (防大職員)	8	8		
70 高橋 清恵 (FST C)		4		

ブロック優勝

WO

(E)

	1R	2R	3R	F
71 深沢 愛 (エムジュール)				
72 西川 加奈子 (葉山TC)	8	WO		
73 庄賀 尚子 (FST C)	3			
74 植松 香奈子 (YT C)				
75 小林 博子 (B & R)	WO	8		
76 新井 尚子 (JV C)	6	1		
77 川満 一美 (ダイヤモンドTC)	8			
78 熊谷 未来 (防大)	8			
79 山下 佳子 (ソレイユTT)	5	8		
80 難波 良子 (葉山TC)	4	2		
81 檜山 聖可 (どろかめ)	8			
82 有賀 忍 (葉山TC)	8			
83 高橋 由紀子 (防大職員)	1	WO		
84 下平 真希乃 (YT C)				

ブロック優勝

WO

(F)

会長杯テニス選手権大会 歴代優勝者(第10回～第38回)

回	年度	一般男子A級	一般男子B級	一般女子A級	一般女子B級	男子35歳以上	男子45歳以上	男子55歳以上	女子45歳以上
10	昭和54年	菱沼 栄司 (五研)	荒川 巻見 (YTC)		安達 真美子 (YTC)	遠山 康彦 (YTC)			
11	昭和55年	鈴木 孝 (YTC)	仲沢 一宏 (油脂)		田口 よしえ (関自工)	久保 正毅 (YTC)	川野 建樹 (YTC)		
12	昭和56年	菱沼 栄司 (五研)	松本 文雄 (日産)		永野 昭子 (大津)	遠山 康彦 (YTC)	-		
13	昭和57年	菱沼 栄司 (五研)	蛭名 守 (YTC)		葉山 美知子 (日産)	阿部 正美 (港研)	石川 (YTC)		
14	昭和58年	三橋 道男 (防大)	守谷 勝 (YITC)		永野 昭子 (あすなろ)	浅井 大三郎 (アスカ)	石原 昭 (富士電機)		
15	昭和59年	守谷 勝 (YITC)	柿原 健一郎 (葉山G)		中村 阿佐子 (あすなろ)	-	石原 昭 (葉山G)		
16	昭和60年	守谷 勝 (YITC)	鈴木 正夫 (日産)		小林 美貴 (あすなろ)	渡部 一博 (YTC)	石原 昭 (富士電機)		
17	昭和61年	守谷 勝 (YITC)	問馬 雅樹 (ハイランド)		菊池 節子 (ハイランド)	阿部 正美 (港研)	柿原 健一郎 (津久井浜)		
18	昭和62年	山下 弥一郎 (津久井浜)	白戸 三四郎 (YTC)		中村 阿佐子 (あすなろ)	渡部 一博 (YTC)	柿原 健一郎 (津久井浜)	遠山 康彦 (津久井浜)	
19	昭和63年	吉川 剛志 (関自工)	柳井 潤 (BFTC)		菊池 節子 (ハイランド)	渡部 一博 (YTC)	橋本 明久 (平作ローン)	鈴木 信興 (YTC)	
20	平成元年	高橋 茂雄 (YTC)	工藤 久幸 (市役所)	菊池 節子 (ハイランド)	石井 恵子 (市役所)	白井 光男 (平作ローン)	柿原 健一郎 (津久井浜)	-	
21	平成2年	白戸 三四郎 (YTC)	横田 亮 (ダイヤランド)	菊池 節子 (ハイランド)	深井 淳子 (KMTC)	渡部 一博 (YTC)	柿原 健一郎 (津久井浜)	遠山 康彦 (津久井浜G)	
22	平成3年	白戸 三四郎 (YTC)	中村 恵孝 (マリア・ルー)	菊池 節子 (ハイランド)	大西 美帆 (関自工)	白戸 羊 (地区教職員)	渡部 一博 (YTC)	松崎 哲夫 (黒川スポーツ)	
23	平成4年	白戸 三四郎 (YTC)	丸山 茂幸 (関自工)	大西 美帆 (関自工)	鈴木 聡子 (ダイヤランド)	鈴木 正夫 (日産)	渡部 一博 (YTC)	白戸 篤 (YTC)	
24	平成5年	丸山 茂幸 (関自工)	石井 貞人 (久里浜高)	菊池 節子 (ハイランド)	菊池 華恵 (ハイランド)	荒井 藤男 (津久井浜)	伊比 信一郎 (ハイランド)	松崎 哲夫 (黒川スポーツ)	
25	平成6年	高橋 茂雄 (YTC)	沢 直之 (YTC)	菊池 節子 (ハイランド)	三浦 キヨ子 (富士電機)	奈良 益 (黒川スポーツ)	植田 久雄 (津久井浜)	松崎 哲夫 (黒川スポーツ)	中村 阿佐子 (ダイヤランド)
26	平成7年	高橋 茂雄 (YTC)	岡島 周一 (ダイヤランド)	鈴木 聡子 (ダイヤランド)	池谷 真知子 (クロスマインド)	清藤 真次 (富士電機)	伊比 信一郎 (ハイランド)	松崎 哲夫 (黒川スポーツ)	-
27	平成8年	石井 貞人 (マリア・ルー)	小磯 尚義 (マリア・ルー)	菊池 華恵 (ハイランド)	菊池 理恵 (ハイランド)	大森 秀樹 (ダイヤランド)	竹下 二生 (総監部)	柿原 健一郎 (ダイヤランド)	-
28	平成9年	石井 貞人 (マリア・ルー)	横山 尚彦 (YTC)	菊池 理恵 (YTC)	福沢 千恵子 (YTC)	大森 秀樹 (ダイヤランド)	市川 雅俊 (防大職員)	白鳥 剛 (ダイヤランド)	-
29	平成10年	亀井 孝直 (マリア・ルー)	重 邦宣 (JSC)	菊池 理恵 (ハイランド)	小島 英子 (YTC)	大森 秀樹 (KPPTC)	市川 雅俊 (防大職員)	岡田 進 (海自横須賀)	-
30	平成11年	吉川 剛志 (関自工)	大野 雅仁 (YTC)	石井 恵子 (ハイランド)	佐藤 有紀 (地区教職員)	川島 靖司 (米海軍横基)	市川 雅俊 (防大職員)	岡田 進 (海自横須賀)	中村 阿佐子 (ダイヤランド)
31	平成12年	金子 聖 (地区教職員)	須藤 宣嗣 (防大)	石井 恵子 (ダイヤランド)	鈴木 勝江 (仲山)	石田 聡 (住重)	市川 雅俊 (防大職員)	龍岡 資臣 (ダイヤランド)	中村 阿佐子 (ダイヤランド)
32	平成13年	佐藤 仁則 (葉山TC)	ブロック優勝	稲木 理恵 (ハイランド)	ブロック優勝	佐々木 毅 (マリア・ルー)	市川 雅俊 (防大職員)	中村 玄二郎 (KPPTC)	津田 ちかげ (ダイヤランド)
33	平成14年	佐藤 仁則 (葉山TC)	ブロック優勝	小島 英子 (YTC)	ブロック優勝	山森 大輔 (YTC)	市川 雅俊 (防大職員)	福島 尚雄 (ダイヤランド)	中村 阿佐子 (ダイヤランド)
回	年度	一般男子A級	一般女子A級	男子35歳以上	男子40歳以上	男子45歳以上	男子50歳以上	男子55歳以上	男子60歳以上
34	平成15年	能勢 康平 (葉山TC)	鈴木 勝江 (葉山TC)	麦 富栄 (LTT)	川島 靖司 (米海軍横基)	市川 雅俊 (防大職員)	高崎 増次 (ダイヤランド)	伊比 信一郎 (ハイランド)	岡田 進 (ダイヤランド)
35	平成16年	横山 尚彦 (YTC)	久我まゆ美 (葉山TC)	山森 大輔 (YTC)	村上 龍 (米海軍基地)	大森 秀樹 (STアカデミー)	大嶋 恵司 (富士電機)	三枝 猛志 (モア)	岡田 進 (ダイヤランド)
36	平成17年	吉川 剛志 (関自工)	久我まゆ美 (葉山TC)	山森 大輔 (YTC)	瀬川 勝 (JVC)	岩淵 浩 (海自横須賀)	宝崎 隆祐 (防大職員)	高崎 増次 (ダイヤランド)	浜野 紘二 (STアカデミー)
37	平成18年	吉川 剛志 (関自工)	稲木 理恵 (ハイランド)	不成立	佐々木 毅 (ソレイユTT)	岩田 雅夫 (STアカデミー)	倉田 豊彦 (海自横須賀)	富永 保 (UL SPORTS)	福島 尚雄 (ダイヤランド)
38	平成19年	若松 哲哉 (葉山TC)	久我まゆ美 (葉山TC)	不成立	山森 大輔 (YTC)	山田 隆 (ダイヤランド)	岩田 雅夫 (STアカデミー)	富永 保 (UL SPORTS)	稲田 寿太郎 (海自横須賀)

回	年度	男子65歳以上	女子50歳以上
34	平成15年	-	不成立
35	平成16年	-	不成立
36	平成17年	田辺 英三 (ダイヤランド)	不成立
37	平成18年	龍岡 資臣 (ダイヤランド)	不成立
38	平成19年	龍岡 資臣 (ダイヤランド)	不成立

《会場案内図》

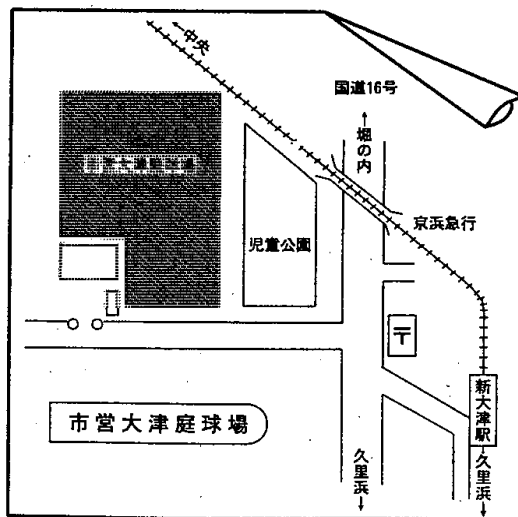

徒歩5分

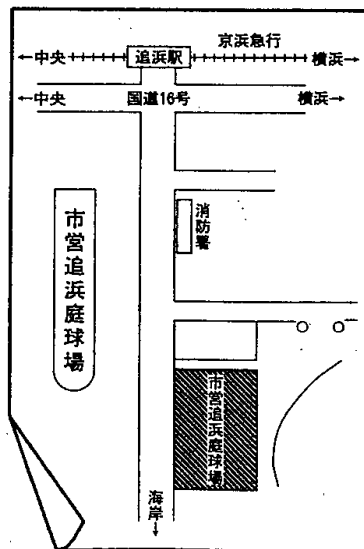

徒歩15分