

2003年度

第32回

# 横須賀テニス選手権大会

於：横須賀市営大津庭球場  
横須賀市営追浜庭球場

[日程]

2003年 10月18日(土)より  
12月20日(土)まで

主催 横須賀市テニス協会  
後援 横須賀市教育委員会  
横須賀市体育協会  
神奈川県テニス協会  
協賛 株式会社ダンロップスポーツ

## 競 技 役 員

会	長	池上進																	
副	会	長	黒田祐功	・ 阿部正美	・ 野田福太郎														
顧	問	杉山嘉七																	
委	員	長	市原歳之																
副	委	員	長	伊沢秀晴	・ 高田潤	・ 蜂須賀宏	・ 八尾隆												
レ	フ	ェ	リ	ー	田中	信	昭	・ 吉川	剛	志	・ 吉田	春	夫	・ 佐藤	利	治			
					内	田	肇	・ 手塚	美	恵	子	・ 菊池	節	子	・ 河田	弘	美		
					中	村	阿	佐	子	・ 白鳥	恭	子	・ 内田	節	子	・ 津田	ち	か	げ
					坂	本	良	子	・ 石川	智	子								

### (各種目入賞者の表彰)

参加者数	8未満	優勝
	16未満	優勝、準優勝
	16以上	優勝、準優勝、3位
一般ミックス、シニアミックス		ブロック優勝

上表の各種目の表彰対象試合を棄権した場合は、本表彰を放棄したものとみなします。

### 横須賀市テニス協会

連絡事務所 TEL 046 - 853 - 6391 (問合せ等一般及びFAX)  
046 - 853 - 6381 (テレホンガイド)  
(AM11:00 ~ PM19:00) 日曜祭日定休

ホームページアドレス <http://www.geocities.co.jp/Athlete-Athene/2595/>

## 注 意 事 項

- 1 . 会場…………… 横須賀市営大津庭球場、京浜急行「新大津」駅下車徒歩5分  
横須賀市営追浜庭球場、京浜急行「追浜」駅下車徒歩10分
- 使用コートの種類  
クレイコート
- \* 駐車場が狭いので、自動車でのご来場はご遠慮願います。
- 2 . 選手は試合開始時刻10分前迄に試合のできる服装で本部に出席を届けて下さい。  
定刻迄に届出のない場合は失格とします。(時間厳守)
  - 3 . 試合の日程について
    - (a) 天候不順等による試合の有無は会場で決定します。(必ずコートで確認して下さい。)
    - (b) 天候不順等により日時、会場及び試合方法を変更する場合があります。
    - (c) 上記の各変更については後日、当協会のテレホンガイド又はホームページで確認願います。  
テレホンガイド : 046 - 853 - 6381  
ホームページ : <http://www.geocities.co.jp/Athlete-Athene/2595/>
  - 4 . 服装はテニスウェアを着用のこと。(Tシャツは不可)
  - 5 . 試合前の練習は、サービス8本のみとします。
  - 6 . 試合球はダンロップフォート(黄)です。(ファイナルチェンジ)
  - 7 . 試合はセルフジャッジ制とします。(ミックスタブルスは、ノード方式とします)  
勝者はボールを持参の上、本部に必ず試合結果(スコア)を報告して下さい。  
試合終了後は次回の予定を確認して下さい。
  - 8 . 一般男子、一般女子の予選ブロック勝者は抽選により本戦番号を決定します。
  - 9 . 一般男子、一般女子の本戦(初回戦)にはラッキーレーザーを採用します。
    - (a) 各予選ブロック最終ラウンドの敗者のみがラッキーレーザーの権利を得るものとします。
    - (b) ラッキーレーザーで権利の行使を希望する者は本戦の試合開始時刻30分前迄に本部へ出席を届けて下さい。(抽選により順位を決定します。)
    - (c) 本戦当日雨天等、試合が延期の場合は本戦開始時刻30分前に再度受付抽選を行います。
  - 10 . コート内には認められたもの以外は持ち込まないこと。(イス等)
  - 11 . PHS、携帯電話等をコートに持ち込む場合は必ず電源を切って下さい。  
(呼び出し音が鳴った場合、ペナルティーが科せられます。)
  - 12 . その他は全て日本テニス協会規則、及びトーナメント諸規則により行います。
  - 13 . 各会場とも、管理事務所へ電話での問い合わせは一切できません。(厳守のこと)
  - 14 . 出場選手が会場を離れる場合には必ず本部に届け出て指示に従って下さい。  
無断で会場を離れた場合は不戦敗となることがありますので注意して下さい。
  - 15 . 出場者には傷害保険がかけられていますが、傷害等に対する責任はプレーヤー個人にあります。
  - 16 . 会場案内図は裏表紙を参照して下さい。

### セルフジャッジについて

- ・ サービス、ストローク等を受ける方が相手によく聞こえるよう速やかにフォールト、レット、アウト、のコールをする。
  - ・ ポイント及びゲーム数のコールはサービスサイドが相手によく聞こえるようにコールする。
  - ・ コールは瞬間的にすること、アウトかインか不明の場合はインと判定する。
  - ・ フットフォールトは自分で気を付けること。
  - ・ 判定等につきトラブルが生じた場合はただちにレフリーに申告すること。
- なお、試合後の申し出については一切認めない。

## 試合方法

### シングルス

種目 \ ゲーム	8ゲームマッチ (8ゲームオール後12ポイントタイブレーク)	3セットマッチ (6ゲームオール後12ポイントタイブレーク)
一般男子本戦 男子35歳以上 男子40歳以上 男子45歳以上	1R ~ SF	F
一般女子本戦		
一般男子予選 男子50歳以上 男子55歳以上 男子60歳以上	1R ~ F	
女子50歳以上 一般女子予選		

### ダブルス

種目 \ ゲーム	8ゲームマッチ (8ゲームオール後12ポイントタイブレーク)	3セットマッチ (6ゲームオール後12ポイントタイブレーク)
一般男子本戦 男子35歳以上 男子45歳以上	1R ~ SF	F
一般女子本戦		
一般男子予選 男子55歳以上 男子60歳以上	1R ~ F	
女子50歳以上 一般女子予選		

### ミックスダブルス

種目 \ ゲーム	6ゲーム先取・ノード方式	
一般 シニア	1R ~ F	
コンソレ	1R	

#### (ノードバンテージ方式(ノード方式)の試合方法) ミックスダブルスのみ対象

ゲームスコアが「デュース」になった場合は、次ポイントでそのゲームの勝敗を決する。  
 第7ポイント目のサービスを受けるレシーバーは、右コートで受けるか、  
 左コートで受けるか5秒以内に選択し、いったん決めたら変更できない。  
 第7ポイント目を取った者がゲームを得る。  
 判定等につきトラブルが生じた場合には直ちにレフェリーに申告すること。  
 なお、試合後の申し出については一切認めない。

日程表

種 目	日 程 曜 日 会 場 面 数	10/18 (土) 大津 9面	10/19 (日) 大津 9面	10/25 (土) 大津 9面	10/26 (日) 追浜 3面	11/1 (土) 大津 9面	11/2 (日) 追浜 3面	11/3 (月・祭) 大津 9面	11/8 (土) 大津 9面	11/9 (日) 大津 9面	11/15 (土) 大津 9面	11/16 (日) 大津 9面	11/22 (土) 大津 9面	試合数 合 計
参加者数	試合数												(予備日) ミックス	
一般男子 シングルス	56	55	予選 1R~3R 40			本戦 1R~2R 12		本戦 SF,F 3						55
一般女子 シングルス	45	44	予選 1R~3R 29			本戦 1R~2R 12		本戦 SF,F 3						44
男子35歳以上 シングルス	36	35		1R~3R 28		4R~SF 6		F 1						35
男子40歳以上 シングルス	24	23	1R~2R 16			3R~SF 6		F 1						23
男子45歳以上 シングルス	21	20		1R~2R 13		3R~SF 6		F 1						20
男子50歳以上 シングルス	21	20		1R~2R 13		3R~SF 6		F 1						20
男子55歳以上 シングルス	22	21		1R~2R 14		3R~SF 6		F 1						21
男子60歳以上 シングルス	22	21		1R~2R 14		3R~SF 6		F 1						21
女子50歳以上 シングルス	9	8		1R~2R 5				SF,F 3						8
一般男子 ダブルス	40	39						予選 1R~2R 24	本戦 1R~2R 12	本戦 SF,F 3				39
一般女子 ダブルス	39	38						予選 1R~2R 23	本戦 1R~2R 12	本戦 SF,F 3				38
男子35歳以上 ダブルス	26	25							1R~3R 22	SF,F 3				25
男子45歳以上 ダブルス	15	14						1R~2R 11		SF,F 3				14
男子55歳以上 ダブルス	7	6						1R~SF 5		F 1				6
男子60歳以上 ダブルス	6	5						1R~SF 4		F 1				5
女子50歳以上 ダブルス										1R-F 0				0
一般 ミックス	92	86										A~D 1R~F 58	E~F 1R~F 28	86
		24										A~D コソル 16	E~F コソル 8	24
シニア ミックス	19	17											A~B 1R~F 17	17
		6											コソル 6	6
少年18歳以下 シングルス	92	91		1R~3R 76			4R~5R 12			SF,F 3				91
少年16歳以下 シングルス	52	51			1R~2R 36		3R~4R 12			SF,F 3				51
少年14歳以下 シングルス	25	24		1R~3R 21						SF,F 3				24
少女18歳以下 シングルス	40	39						1R~3R 32		4R~F 7				39
少女16歳以下 シングルス	32	31						1R~3R 28		SF,F 3				31
少女14歳以下 シングルス	17	16					1R~3R 13			SF,F 3				16
合 計	758	759	85	87	97	36	60	37	75	67	68	14	74	59
														759
														759

<<延期日程>>

・シングルス (10/18,19)->11/1->11/3  
 ・ダブルス (11/8)->11/9->11/15  
 ・ミックスダブルス (11/16,22)  
 ・ジュニアシングルス (10/25,26,11/2,3)->11/2 11/9->11/15->11/22

->11/23->11/24->11/29->11/30->12/6->12/7->12/13->12/14->12/20

予 備 日		
11/23	(日)	大津 9面
11/24	(月・祭)	大津 9面
11/29	(土)	大津 9面
11/30	(日)	大津 9面
12/6	(土)	大津 9/5面
12/7	(日)	追浜 3面
12/13	(土)	大津 9/5面
12/14	(日)	追浜 3面
12/20	(土)	大津 9/5面

## シングルス日程表

月日(曜)場所		10/18(土)大津				10/19(日)大津				
種目 試合 開始時刻	コート	一般男子予選	一般女子予選	男子40歳以上	男子35歳以上	男子45歳以上	男子50歳以上	男子55歳以上	男子60歳以上	女子50歳以上
		1R~3R A~H	1R~3R A~H	1R~2R	1R~3R	1R~2R	1R~2R	1R~2R	1R~2R	1R~2R
9:00		A~D 1R 8	A~D 1R 1	1~12 1R 4	1~18 1R 2	1R 5	1R 5			1R 1
9:40			A~D 2R 8		1~18 2R 8					2R 4
10:20		A~D 2R 8		1~12 2R 4		2R 8	2R 8			
11:00										
11:40			E~H 1R 4							
12:20		E~H 1R 8		13~24 1R 4	19~36 1R 2			1R 6	1R 6	
13:00			E~H 2R 8		19~36 2R 8					
13:40		E~H 2R 8		13~24 2R 4				2R 8	2R 8	
14:20										
		8	8		8					
		40	29	16	28	13	13	14	14	5
		85			87					

月日(曜)場所		11/1(土)大津							
種目 試合 開始時刻	コート	一般男子本戦	一般女子本戦	男子35歳以上	男子40歳以上	男子45歳以上	男子50歳以上	男子55歳以上	男子60歳以上
		1R~2R	1R~2R	4R~SF	3R~SF	3R~SF	3R~SF	3R~SF	3R~SF
9:00		1R 8		4R 4					
9:40			1R 8		3R 4				
10:20						3R 4	3R 4		
11:00								3R 4	3R 4
11:40									
12:20									
13:00									
		4	4	2	2	2	2	2	2
		12	12	6	6	6	6	6	6
		60							

月日(曜)場所		11/3(月:祭)大津								
種目 試合 開始時刻	コート	一般男子本戦	一般女子本戦	男子35歳以上	男子40歳以上	男子45歳以上	男子50歳以上	男子55歳以上	男子60歳以上	女子50歳以上
		SF, F	SF, F	F	F	F	F	F	F	SF, F
9:00										
9:40										
10:20		SF 2	SF 2							SF 2
11:00				F 1	F 1	F 1	F 1	F 1	F 1	
11:40		F 1	F 1							F 1
12:20										
13:00										
		3	3	1	1	1	1	1	1	3
		15								

## ダブルス日程表

月日(曜)場所 種目 試合 開始時刻	11/8(土)大津					11/9(日)大津	
	一般男子予選 1R~2R	一般女子予選 1R~2R	男子45歳以上 1R~2R	男子55歳以上 1R~SF	男子60歳以上 1R~SF	一般男子本戦 1R~2R	一般女子本戦 1R~2R
9:00	A~D 1R 8		1R 7			1R 8	
9:30		A~D 1R 7					1R 8
10:00		A~D 2R 4	2R 4				
10:30					1R 2		
11:00							
11:30	E~H 1R 8			1R 3	SF 2		
12:00		E~H 1R 8					
12:30				SF 2			
	8	4				4	4
	24	23	11	5	4	12	12
	67					46	

月日(曜)場所 種目 試合 開始時刻	11/9(日)大津		11/15(土)大津				
	男子35歳以上 1R~3R	一般男子本戦 SF, F	一般女子本戦 SF, F	男子35歳以上 SF, F	男子45歳以上 SF, F	男子55歳以上 F	男子60歳以上 F
9:00	1~14 1R 5	SF 2	SF 2	SF 2	SF 2	F 1	F 1
9:30							
10:00	1~14 2R 4						
10:30							
11:00							
11:30	15~28 1R 5						
12:00							
12:30	15~28 2R 4						
	4	1	1	1	1	1	1
	22	3	3	3	3	1	1
	14						

## ミックス日程表

月日(曜)場所 種目 試合 開始時刻	11/16(日)大津		11/22(土)大津	
	一般 1R~F A~D	一般 1R~F E~F	シニア 1R~F A~B	
9:00	A~B 1R 16	E~F 1R 14		
9:30	A~B 2R 8	E~F 2R 8		
10:00				
10:30				
11:00				
11:30			1R 3	
12:00	C~D 1R 14		2R 8	
12:30	C~D 2R 8			
13:00				
14:00				
	16	8	6	6
	12	6	6	6
	74	36	23	
	59			

一般男子シングルス

本戦

	1R	2R	SF	F	SF	2R	1R	
1	亀井孝直 (YTC)	WO		6   3			0	9
2	小沢真 (FSTC)		8	3   6		2	8	10
3	龍崎友助 (ダイヤモンド)	4	5	2   6		1		11
4	大岡聡 (チャンスTC)	8			WO	(RET)	1	12
5	小澤淳 (ダイヤモンド)	8	2			8	8	13
6	長嶋健一 (ダイヤモンド)	1	5			8	4	14
7	若松祐介 (葉山TC)	8	8			4	5	15
8	野村英也 (関自工)	4				8	8	16

シードNo.1 : 1  
シードNo.2 : 16  
シードNo.3~4 : 5 or 12

予選

	1R	2R	3R		3R	2R	1R	
17	藤瀬直樹 (YTC)		WO			WO		41
18	佐藤賢人 (ロビンソン)			(A)		N		42
19	永沼和也 (UL SPORTS)			(E)		S		43
20	長谷川敦 (FSTC)							44
21	原弘幸 (ダイヤモンド)		WO					45
22	星野清和 (ボッシュAJ)							46
23	高橋茂雄 (YTC)			(B)		WO		47
24	中嶋淳 (日産)			(F)				48
25	田中雄一 (ダイヤモンド)							49
26	重邦宜 (JSC)		WO					50
27	中島優一 (ロビンソン)							51
28	峯憲一 (UL SPORTS)							52
29	大野雅仁 (YTC)			(C)		WO		53
30	大内亮宏 (ダイヤモンド)			(G)		WO		54
31	荒川保 (JSC)							55
32	前田利宏 (ボッシュAJ)							56
33	野村進一郎 (市役所)					WO		57
34	長谷川達宏 (葉山TC)							58
35	佐藤文孝 (金沢八景インドア)			(D)		WO		59
36	青木治尚 (市役所)			(H)		RET		60
37	佐々木征則 (YTC)							61
38	宇多寛之 (ダイヤモンド)							62
39	井口治美 (JSC)							63
40	若松佑介 (葉山TC)							64
								64
								笹木等 (YTC)



一般女子シングルス

本戦

	1R	2R	SF	F	SF	2R	1R		
1	稲木 理恵 (ハイランド)							9	大野 千恵子 (YTC)
2	石井 恵子 (ダイヤモンド)							10	前田 里美 (YTC)
3	川島 香織 (YTC)							11	後藤 孝子 (ロビンソン)
4	鈴木 弥美 (葉山TC)							12	大野 夏女 (鎌倉シーサイド)
5	小島 英子 (ダイヤモンド)							13	石川 ひとみ (ダイヤモンド)
6	福田 和代 (アキラ金沢八景)							14	小池 郁美 (ロビンソン)
7	小林 明代 (葉山TC)							15	吉川 佐和子 (日本IBM)
8	若林 弘美 (YTC)							16	川畑 薫 (日本IBM)

シードNo.1 : 1  
シードNo.2 : 16  
シードNo.3~4 : 5 or 12

予選

	1R	2R	3R		3R	2R	1R			
17	石井 恵子 (ダイヤモンド)			A	E			37	吉川 佐和子 (日本IBM)	
18	BYE								38	小島 知子 (JVC)
19	宮本 都美江 (FSTC)								39	亀井 陽子 (YTC)
20	奈良 良子 (仲山TC)								40	森谷 満寿江 (ダイヤモンド)
21	脇谷 桂子 (YTC)						41	古谷 明日香 (葉山TC)		
22	小澤 悦子 (ダイヤモンド)			B	F			42	福田 和代 (アキラ金沢八景)	
23	BYE								43	須藤 直子 (ダイヤモンド)
24	川島 香織 (YTC)								44	久我 まゆ美 (葉山TC)
25	三堀 みえ子 (FSTC)								45	桑原 順子 (YTC)
26	内藤 由美子 (KPPTC)						46	佐藤 玲子 (防大職員)		
27	後藤 孝子 (ロビンソン)			C	G			47	吉田 望 (YTC)	
28	BYE								48	新井 千恵 (UL SPORTS)
29	蓮池 直美 (GNF-J)								49	藤原 敦子 (市役所)
30	中村 久美子 (YTC)								50	小林 明代 (葉山TC)
31	内原 敦子 (ダイヤモンド)						51	長澤 弘美 (YTC)		
32	前田 里美 (YTC)			D	H			52	菊池 節子 (ハイランド)	
33	古見 美帆 (ダイヤモンド)								53	立川 英子 (YTC)
34	笹岡 桂子 (JSC)								54	岡本 京子 (エガリテ)
35	永井 美香子 (YTC)								55	横田 聖子 (米海軍横基)
36	泉 富美子 (エガリテ)						56	小池 郁美 (ロビンソン)		

### 男子35歳以上シングルス

		1R	2R	3R	4R	SF	F	SF	4R	3R	2R	1R		
1	山 森 大 輔 (YTC)						4 6						19	安 倍 功 (市役所)
2	池 田 弘 志 (住重)						6 2				WO		20	飯 野 幸 一 (エガリテ)
3	石 川 博 之 (ロビンソン)						6 1						21	伊 藤 達 也 (海自横須賀)
4	斉 藤 敏 夫 (ホットミルク)												22	金 子 新 治 (ロビンソン)
5	豊 田 澄 人 (米海軍横基)		WO										23	坂 下 哲 二 (米海軍横基)
6	北 原 靖 久 (日産)												24	新 藤 修 也 (サタデーTC)
7	高 坂 金 悦 (サタデーTC)		WO										25	杉 浦 康 史 (テニスパラザ戸塚)
8	本 郷 和 弘 (防大職員)												26	瀬 崎 洋 (KPPTC)
9	宮 川 大 成 (関東化成)					WO							27	高 橋 和 俊 (防大職員)
10	藤 田 和 浩 (ロビンソン)						8 1						28	荒 生 和 彦 (YTC)
11	黒 岩 史 晴 (市役所)												29	川 添 吉 博 (サタデーTC)
12	岩 崎 豊 (サタデーTC)		WO										30	伊 波 久 義 (ロビンソン)
13	大 谷 謙 仁 (グレイスTC)												31	小 林 義 知 (ホットミルク)
14	川 村 知 弘 (住重)												32	竹 原 英 樹 (JVC)
15	木 村 泰 明 (KPPTC)												33	西 牧 信 (ロビンソン)
16	黒 澤 友 晴 (エガリテ)		WO										34	福 井 勇 人 (米海軍横基)
17	中 島 孝 喜 (ホットミルク)												35	向 川 美 智 彦 (夢見ヶ崎ローン)
18	吉 川 文 男 (海自横須賀)		WO										36	山 根 利 之 (横浜グリーン)

シードNo.1 : 1  
 シードNo.2 : 36  
 シードNo.3~4 : 10 or 27

### 男子40歳以上シングルス

		1R	2R	3R	SF	F	SF	3R	2R	1R				
1	村 上 龍 (米海軍横基)					4 6							13	奈 良 益 (米海軍横基)
2	斎 藤 寿 一 (グレイスTC)					3 6							14	中 尾 誠 二 (住重)
3	堀 重 雄 (住重)												15	村 田 義 行 (ダイヤモンド)
4	志 田 一 雄 (電中研)												16	五 十 嵐 真 司 (米海軍横基)
5	日 高 英 喜 (ロビンソン)									WO			17	村 山 修 一 (地区教職員)
6	石 田 聡 (住重)												18	南 久 雄 (湘南FTC)
7	川 島 靖 司 (米海軍横基)				5 8	4 8							19	小 杉 亨 (サントリーテニスガーデン戸塚)
8	瀬 川 勝 (JVC)												20	徳 田 真 人 (市役所)
9	阪 本 立 志 (YTC)		WO							WO			21	中 村 秀 二 (米海軍横基)
10	沼 田 祐 彦 (M. Yテニス)				WO								22	斉 田 一 郎 (ロビンソン)
11	平 田 義 明 (仲山TC)									N S			23	柏 木 誠 (TTC)
12	山 本 雅 彦 (ロビンソン)									WO			24	佐 々 木 毅 (フレックスインドア)

シードNo.1 : 1  
 シードNo.2 : 24  
 シードNo.3~4 : 7 or 18

### 男子45歳以上シングルス

	1R	2R	3R	SF	F	SF	3R	2R	1R		
1	宝 崎 隆 祐 (防大職員)				0   6					12	大 森 秀 樹 (防大職員)
2	岩 淵 浩 (海自横須賀)				6   3					13	BYE
3	進 藤 稔 (ロビンソン)				4   6					14	面 谷 信 (NTT)
4	小 林 厚 (YTC)									15	新 井 伸 夫 (UL SPORTS)
5	錦 織 正 史 (鎌倉シーサイド)							WO		16	小 賀 野 健 一 (YTC)
6	大 島 敏 保 (サントリーテニスガーデン戸塚)			5   8	8   6					17	大 嶋 恵 司 (富士電機)
7	清 藤 真 司 (富士電機)	WO	WO							18	飯 沼 史 朗 (鎌倉シーサイド)
8	小 島 博 一 (YTC)						WO			19	岩 田 雅 夫 (OPPAMA)
9	岡 崎 哲 (米海軍横基)									20	鈴 木 良 信 (ロビンソン)
10	西 原 康 晴 (夢見ヶ崎ローン)									21	小 島 淳 一 (JVC)
11	柳 井 潤 (M. Yテニス)									22	市 川 雅 俊 (防大職員)

シードNo.1 : 1  
シードNo.2 : 22  
シードNo.3~4 : 6 or 17

### 男子50歳以上シングルス

	1R	2R	3R	SF	F	SF	3R	2R	1R		
1	伏 見 和 夫 (テニスプラザ戸塚)				4   8					12	松 浦 千 代 樹 (海自横須賀)
2	倉 橋 利 彦 (海自横須賀)									13	BYE
3	芹 澤 徹 雄 (ロビンソン)	WO								14	米 山 清 (ロビンソン)
4	杉 沢 茂 行 (葉山TC)			WO						15	萩 原 和 雄 (仲山TC)
5	中 山 照 夫 (夢見ヶ崎ローン)		WO					WO		16	中 村 秀 男 (サントリーテニスガーデン戸塚)
6	吉 田 耕 司 (久里浜硬式)			8   1	8   6					17	相 原 英 宏 (ダイヤモンド)
7	高 橋 勝 彦 (海自横須賀)							WO		18	渡 辺 喜 三 (横浜グリーン)
8	梶 恭 助 (鎌倉シーサイド)			WO						19	高 田 潤 (市役所)
9	内 原 達 夫 (ダイヤモンド)									20	管 野 賢 一 郎 (鎌倉市役所)
10	芹 澤 正 広 (YTC)									21	西 井 儀 一 (地区教職員)
11	倉 田 幸 一 (港南ガーデン)									22	高 崎 増 次 (ダイヤモンド)

シードNo.1 : 1  
シードNo.2 : 22  
シードNo.3~4 : 6 or 17

### 女子50歳以上シングルス

	1R	2R	SF	F	SF	2R	1R		
1	津 田 ち か げ (ダイヤモンド)			8   2				6	鎮 守 真 理 子 (鎌倉ローン)
2	田 代 由 貴 子 (グレイストC)					WO		7	芳 垣 恵 利 子 (SC777金沢八景)
3	朽 木 千 枝 子 (上郷グリーンヒル)			7 (WO)   3	0   3 (WO)			8	佐 藤 や す 子 (夢見ヶ崎ローン)
4	渡 辺 美 穂 子 (ダイヤモンド)							9	BYE
5	浜 野 五 寿 美 (鎌倉宮カントリー)							10	五 十 嵐 と も 子 (ダイヤモンド)

シードNo.1 : 1  
シードNo.2 : 10

### 男子55歳以上シングルス

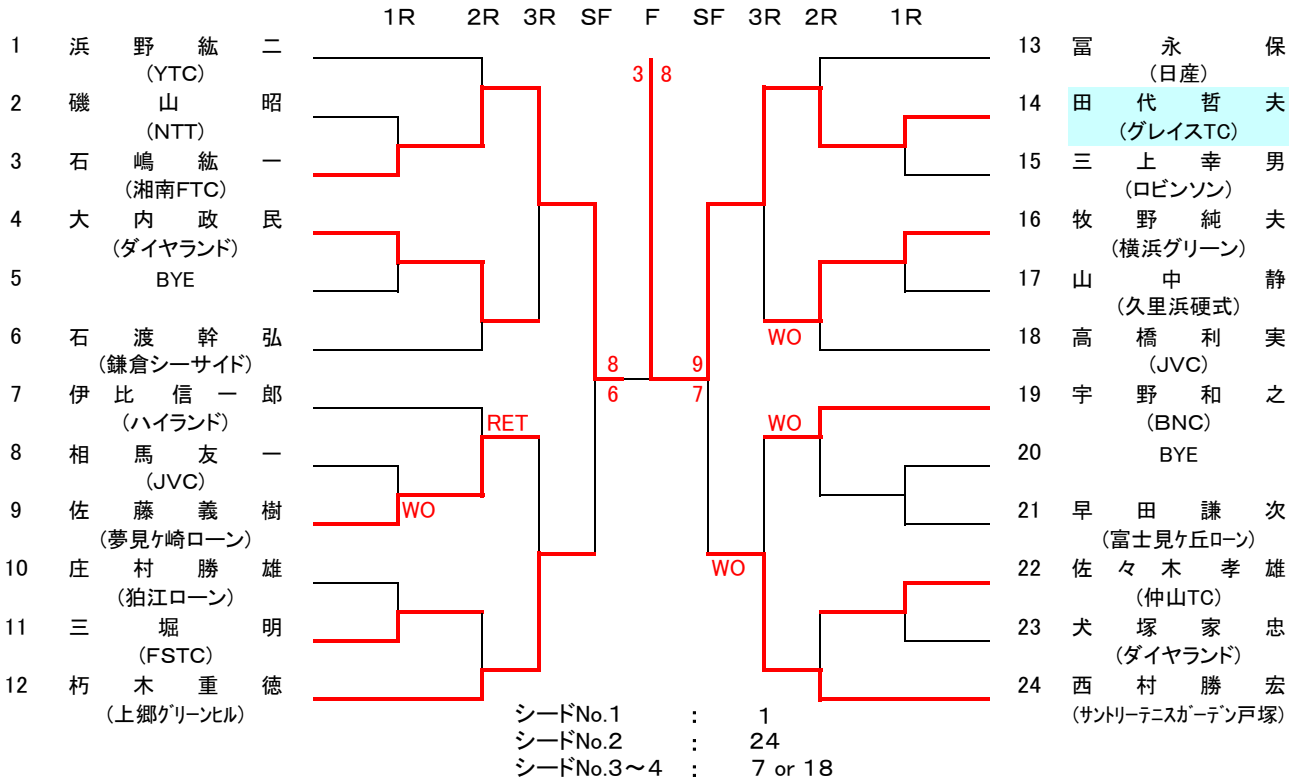

### 男子60歳以上シングルス

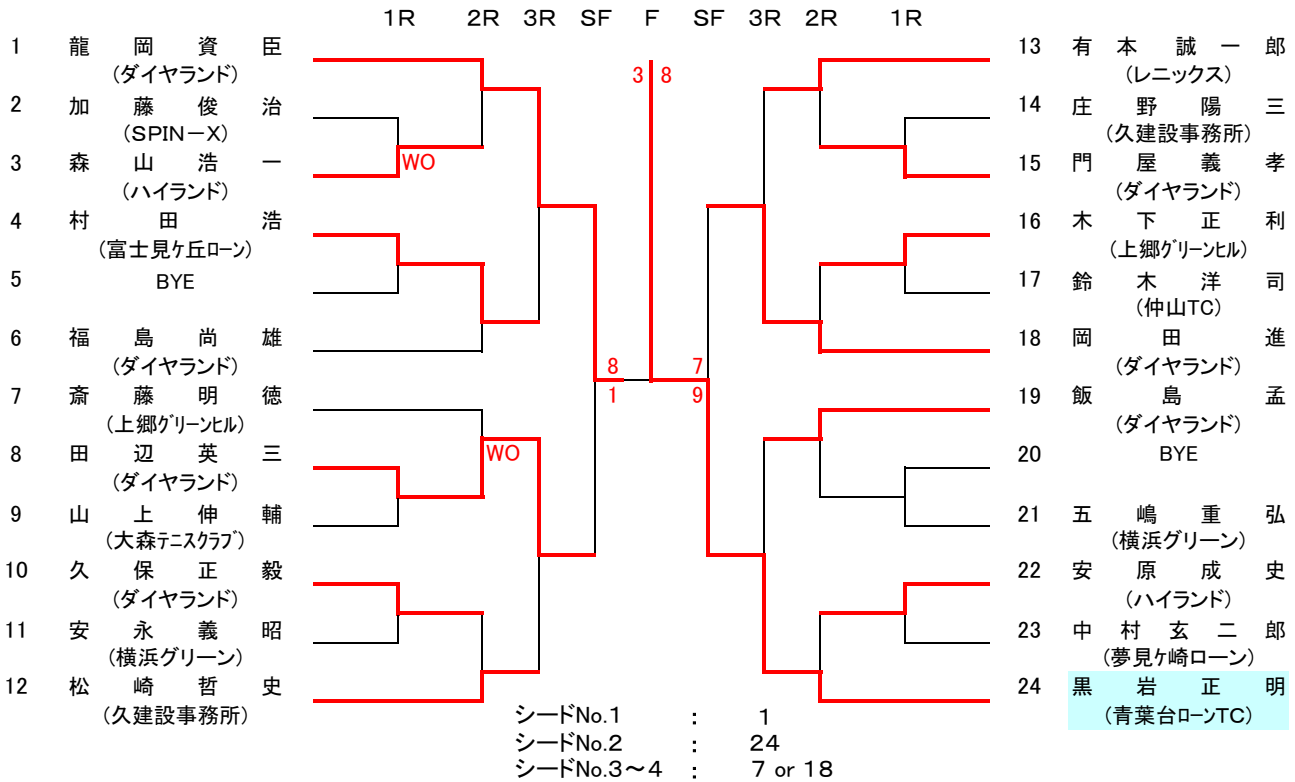

一般男子ダブルス

本戦

	1R	2R	SF	F	SF	2R	1R	
1	金子・高橋 (YTC)	8		7(6)	6		5	9
2	龍崎・長嶋 (ダイヤモンド)	4		2 6			8	10
3	松本・山崎 (市役所)		3	3 6		4		11
4	原・斉藤 (ダイヤモンド)	WO				8	4	12
5	岡島・小澤 (ダイヤモンド)	8			6		8	13
6	小沢・長谷川 (FSTC)	3			8		3	14
7	佐藤・鈴木 (金沢八景インドア)		8			WO	8	15
8	尾関・新倉 (葉山TC・アケア金沢八景)	2	9(%)				6	16
		8			1		8	
			シードNo.2		16			
			シードNo.3~4		5 or 12			

予選

	1R	2R		2R	1R		2R	1R
17	野村・山崎 (市役所)					33	馬賀・笹木 (YTC)	
18	瀬川・岩本 (JVC)		(A)	(E)		34	龍崎・長嶋 (ダイヤモンド)	
19	井口・斉藤 (JSC)					35	青木・中島 (市役所)	
20	山本・萱森 (ロビンソン)					36	岩田・唐沢 (OPPAMA)	
21	小沢・長谷川 (FSTC)					37	小林・島田 (関自工)	
22	守谷・守谷 (イマジジ)		(B)	(F)	WO	38	佐々木・荒生 (YTC)	
23	小畑・大藤 (NTTドコモ)				WO	39	松本・山崎 (市役所)	
24	平田・倉本 (仲山・KPPTC)	WO				40	大内・長谷川 (ダイヤモンド・葉山TC)	
25	佐藤・鈴木 (金沢八景インドア)					41	田中・稲木 (ダイヤモンド・ハイランド)	
26	猿渡・本村 (FSTC)		(C)	(G)		42	中尾・徳井 (住重)	
27	鈴木・石川 (市役所)				WO	43	渡辺・佐藤 (ロビンソン)	
28	吉原・古賀 (プランエルーージュ)					44	富永・峯 (UL SPORTS)	
29	小林・千葉 (ダイヤモンド)					45	工藤・杉本 (市役所)	
30	大岡・鈴木 (三井住友銀行)	WO	(D)	(H)		46	長浜・枝元 (ボッシュAJ)	
31	濱野・安倍 (市役所)					47	青野・日高 (ロビンソン)	
32	北原・溝手 (日産)					48	大澤・齋藤 (富士電機)	

一般女子ダブルス

本 戦

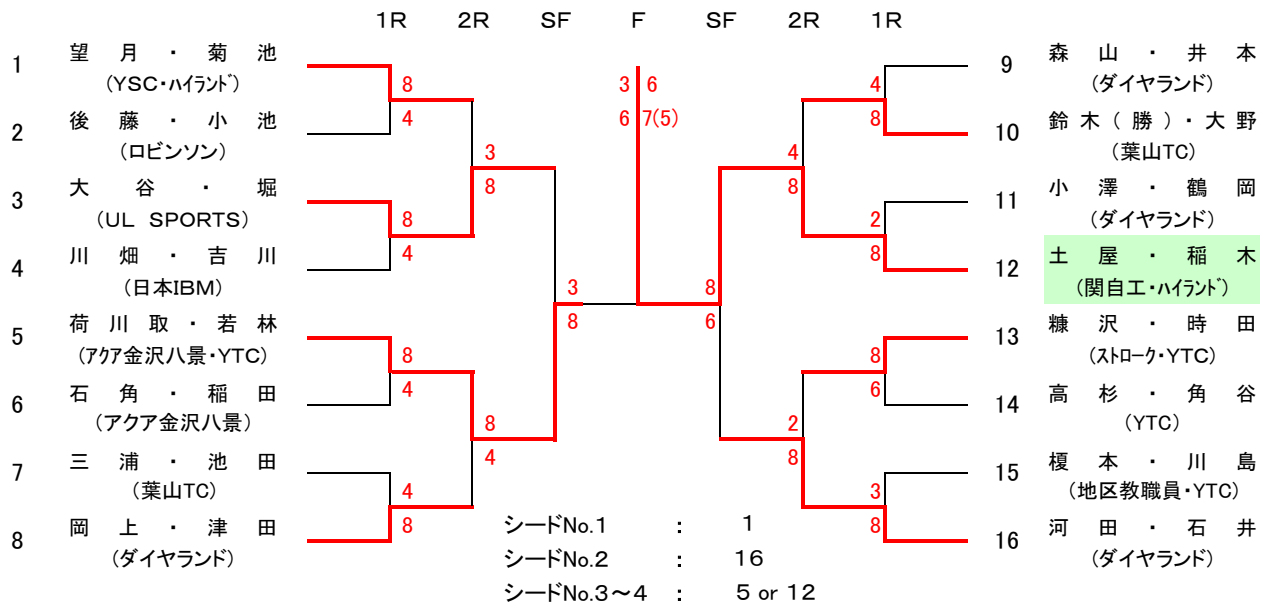

予 選

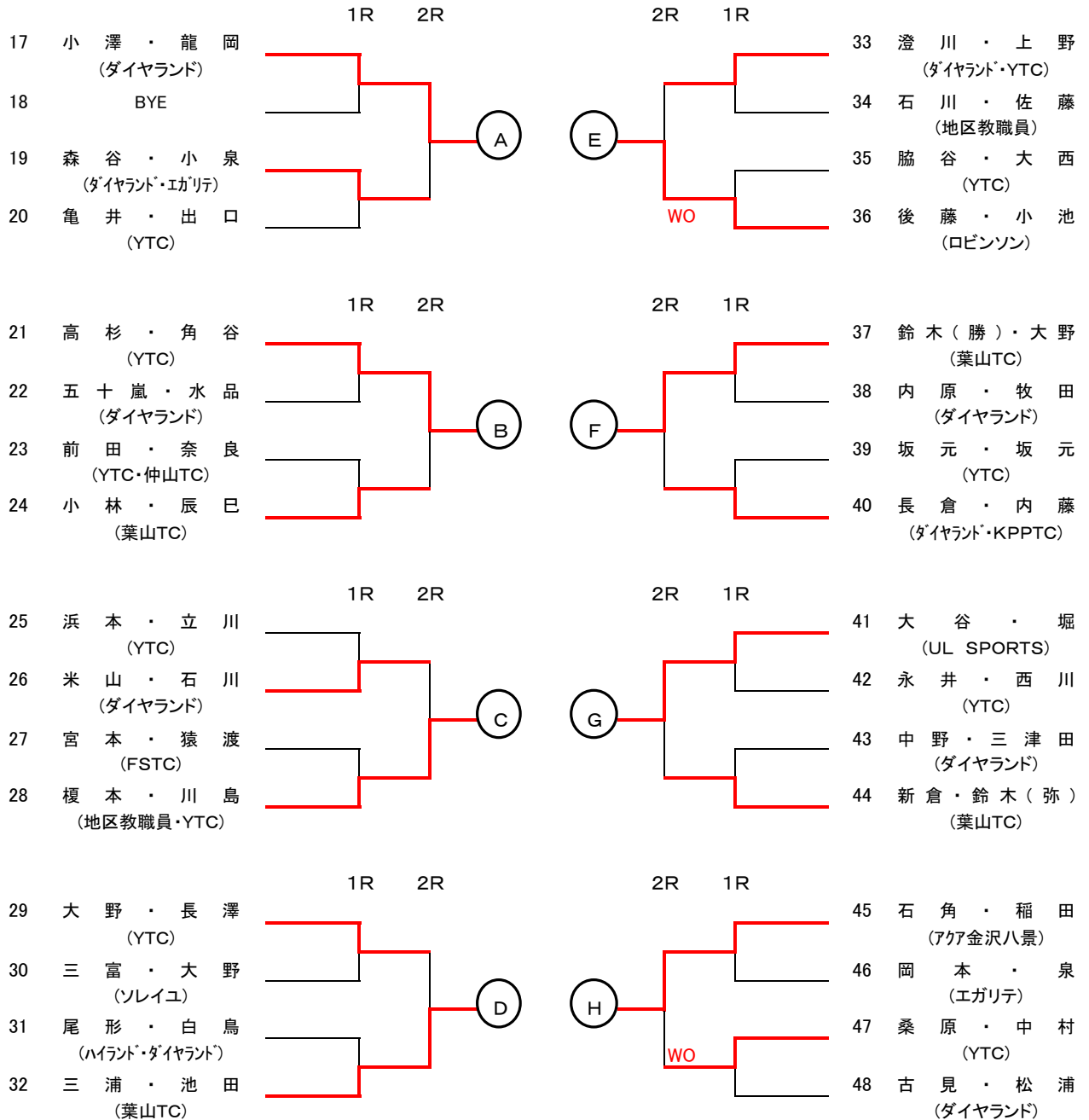

### 男子35歳以上ダブルス

	1R	2R	3R	SF	F	SF	3R	2R	1R		
1	宝崎・高橋 (防大職員)				2   6					15	伏見・杉浦 (テニスプラザ戸塚)
2	新倉・田中 (ブランエージュ)				1   6					16	BYE
3	瀬崎・坂下 (KPPTC・米海軍横基)							WO		17	新藤・平川 (サタデーTC)
4	向川・西原 (夢見ヶ崎ローン)									18	徳田・加藤 (市役所)
5	川添・高坂 (サタデーTC)									19	豊田・福井 (米海軍横基)
6	西牧・鈴木 (ロビンソン)									20	柏木・山田 (ロビンソン)
7	堀・川村 (住重)				4   WO					21	福寿・戸塚 (夢見ヶ崎ローン)
8	五十嵐・村上 (米海軍横基)			8						22	柳井・沼田 (M.Yテニス)
9	折尾・佐藤 (関東化成)									23	大津・長嶋 (KPPTC)
10	宮川・出口 (エガリテ)									24	石田・池田 (住重)
11	岩崎・内藤 (サタデーTC)									25	杉原・菅原 (JVC)
12	田中・伊波 (ロビンソン)									26	広川・大木 (サタデーTC)
13	BYE									27	山本・時枝 (BNC)
14	諏訪・小杉 (サントリーテニスカーデン戸塚)							WO		28	川島・南 (米海軍横基・湘南ファミリ-TC)

シードNo.1 : 1  
シードNo.2 : 28  
シードNo.3~4 : 8 or 21

### 男子45歳以上ダブルス

	1R	2R	SF	F	SF	2R	1R		
1	大嶋・清藤 (富士電機)			6   7(8)				9	北村・東山 (BNC)
2	BYE			6   4				10	大内・出口 (ダイヤモンド・LTT)
3	一條・高橋 (BNC)			3   6			WO	11	米山・菅野 (ロビンソン)
4	松井・魚住 (仲山TC)							12	米本・奈良 (仲山TC・米海軍横基)
5	高崎・野中 (ダイヤモンド・逗子TC)		2   8		3   8			13	杉沢・西ヶ谷 (葉山TC)
6	坂本・中村 (米海軍横基)							14	高田・内田 (市役所)
7	永易・菅田 (地区教職員)							15	青木・村松 (湘南FTC)
8	岸上・石嶋 (BNC・湘南FTC)							16	松浦・檮澤 (海自横須賀)

シードNo.1 : 1  
シードNo.2 : 16

### 男子55歳以上ダブルス

	1R	SF	F	SF	1R		
1	宇野・工藤 (BNC・湘南FTC)		8   1			5	中村・佐藤 (夢見ヶ崎ローン)
2	BYE					6	菊池・伊比 (ハイランド)
3	浜野・大野 (YTC・TEAM, JANNU)	8   3		8   4		7	山下・古川 (BNC)
4	相馬・高橋 (JVC)				WO	8	佐々木・嘉山 (仲山TC)

シードNo.1 : 1  
シードNo.2 : 8

### 男子60歳以上ダブルス

	1R	SF	F	SF	1R		
1	久保・有本 (ダイヤモンド・レックス)		3   8			4	福島・飯島 (ダイヤモンド)
2	田辺・金子 (ダイヤモンド)	8   6		8   1		5	龍岡・木下 (ダイヤモンド・上郷グリーンヒル)
3	安原・野村 (ハイランド・鎌倉ローン)					6	松崎・庄野 (久建設事務所)

シードNo.1 : 1  
シードNo.2 : 6

一般ミックスダブルス (1/2)

				1R	2R	3R	F
1	田中	石井	(ダイヤモンド)				
2	鈴木	鈴木	(市役所)	WO			
3	山本	浅沼	(ロビンソン)				
4	千葉	千葉	(YTC)	WO			
5	村山	峯	(ULSPORTS)				
6	中村	泉	(米海軍横基・エカリテ)	WO			
7	高橋	高橋	(防大職員)				
8	木村	石川	(KPPTC・地区教職員)				6/2 (A)
9	佐藤	小松	(関東化成)				
10	高田	片山	(市役所)				
11	安藤	古川	(電中研)				
12	斉藤	松井	(OPPAMA)	WO			
13	渡部	鈴木	(葉山TC)	NS			
14	三浦	古庄	(サタデーTC)				
15	内原	内原	(ダイヤモンド)	WO	WO		
16	山森	若林	(YTC)				

				1R	2R	3R	F
17	龍崎	久我	(ダイヤモンド・葉山TC)	WO			
18	伊波	岡田	(ロビンソン)	WO			
19	牧野	牧野	(YTC)	WO			
20	高橋	高橋	(YTC)				
21	小島	小島	(JVC)				
22	青木	及川	(市役所)				
23	奈良	奈良	(米海軍横基・仲山TC)				
24	藤佐	藤佐	(防大職員)				
25	村上	小島	(米海軍横基・ダイヤモンド)	WO			6/4 (B)
26	高橋	高橋	(FSTC)	WO			
27	吉原	吉原	(ブランエルージュ)	WO			
28	福田	大野	(OPPAMA)				
29	橋本	笹岡	(ダイヤモンド・JSC)	WO			
30	折尾	芹澤	(葉山TC)				
31	阪本	阪本	(YTC)	WO			
32	徳田	小林	(市役所)				

				1R	2R	3R	F
33	大内	河田	(ダイヤモンド)				
34		BYE					
35	小沢	宮本	(FSTC)	NS	NS		
36	小沢	亀井	(YTC)	NS			
37	日高	日高	(ロビンソン)				WO
38	田中	田中	(関東化成)				
39	野々下	寺井	(YTC・米海軍横基)				
40	杉本	飯田	(市役所)				6/5 (C)
41	沼田	小清水	(M.Yテニス)				
42	村山	赤池	(地区教職員)	WO			
43	石川	田中	(市役所)				
44	松浦	松浦	(ULSPORTS)	WO			
45	森戸	米山	(OPPAMA)				
46	佐々木	佐々木	(YTC)				
47	田中	林	(ブランエルージュ)				
48	関	塩谷	(ロビンソン)				

				1R	2R	3R	F
49	稲木	稲木	(ハイランド)				
50		BYE					
51	小畑	白鳥	(NTTコモ・ダイヤモンド)				WO
52	猿渡	猿渡	(FSTC)	WO			
53	西田	大松	澤( YTC )				
54	菊川	小松	(関東化成)				WO
55	野村	松田	(市役所)	NS			
56	岡崎	森田	(米海軍横基)				
57	安室	榎本	(地区教職員)	NS			5/6 (D)
58	井口	瀬戸	(JSC)				
59	古賀	須貝	(ブランエルージュ)				WO
60	西山	八木	橋(ULSPORTS)				
61	岩田	河合	(OPPAMA)				WO
62	石川	石川	(ロビンソン)				
63	中原	小谷	(富士電機)				
64	五十嵐	前田	(米海軍横基・YTC)				

コンソレは、初戦敗退ペアを対象に試合終了の早い順に組合せを行い、1試合のみ行います。



一般 ミックスダブルス (2/2)

			1R	2R	3R	F
65	笹木・大野	( Y T C )				
66	BYE					
67	小林・内藤	( エガリテ・KPPTC )				
68	村田・高久	( ダイヤラント・LTT )		WO		
69	大澤・青木	( 富士電機 )				
70	鈴木・寺尾	( 関東化成 )				
71	濱野・宮崎	( 市役所 )				
72	坂本・猪股	( 米海軍横基 )				
73	泉・小泉	( エガリテ )				
74	石川(博)・佐藤	( ロビンソン )				
75	永沼・佐藤	( U L S P O R T S )				
76	唐沢・人見	( O P P A M A )		WO		
77	柏木・柏木	( TTC・アト・ウ・ァンス )				
78	高坂・安西	( サタデーTC )				
79	北原・北原	( 日産 )				
80	川島・川島	( 米海軍横基・YTC )				

			1R	2R	3R	F
81	金子・大谷	( U L S P O R T S )				
82	BYE					
83	松岡・関口	( 海自横須賀・YTC )		WO		
84	安西・石川	( ダイヤラント )		NS		
85	吉田・吉田	( 日産 )				
86	小菅・荒牧	( 市役所 )				
87	原・村上	( 米海軍横基 )				
88	青木・玉井	( ボッシュAJ )				
89	杉田・岡本	( エガリテ )				
90	馬賀・長澤	( Y T C )				
91	内田・会見	( U L S P O R T S )				
92	近藤・渡辺	( O P P A M A )		WO		
93	平川・広瀬	( サタデーTC )				
94	芹澤・芹澤	( ロビンソン )				
95	長谷川・尾形	( F S T C・ハイラント )				
96	宇多・佐藤	( 地区教職員 )				

コンソレは、初戦敗退ペアを対象に試合終了の早い順に組合せを行い、1試合のみ行います。

シニア ミックスダブルス

			1R	2R	3R	F
1	龍岡・龍岡	( ダイヤラント )				
2	樋口・内田	( 湘南鷹取 )		WO		
3	松井・松井	( 仲山TC )				
4	篠原・井門	( 海自横須賀 )				
5	久保・長倉	( ダイヤラント )				
6	塚田・中村	( ダイヤラント )				
7	鈴木・太田	( 海自横須賀 )				
8	岡田・五十嵐	( ダイヤラント )				
9	篠原・坂本	( 浦賀丘 )				
10	稲田・稲田	( 海自横須賀 )				

			1R	2R	3R	F
11	犬塚・森山	( ダイヤラント )				
12	渡部・渡部	( オスカ )				
13	松浦・安井	( 海自横須賀 )				
14	塚野・塚野	( ダイヤラント )				
15	吉留・橘	( 海自横須賀 )		NS		
16	斉藤・川名	( 海自横須賀 )				
17	磯部・米山	( ダイヤラント )				
18	岩崎・岩崎	( サタデーTC )				
19	BYE					
20	高崎・津田	( ダイヤラント )				

コンソレは、初戦敗退ペアを対象に試合終了の早い順に組合せを行い、1試合のみ行います。

## ジュニア日程表

月日(曜)場所 種目 試合 開始時刻	10/25(土)大津		10/26(日)追浜	11/2(日)追浜		
	少年18歳以下 1R~3R	少年14歳以下 1R~3R	少年16歳以下 1R~2R	少年18歳以下 4R~5R	少年16才以下 3R~4R	少女14歳以下 1R~3R
9:00	1~48 1R 14		1~13 1R 5	1~48 4R 4		1R 1
9:30	1~24 2R 8		1~13 2R 4		1~26 3R 4	
10:00	25~48 2R 8					1~9 2R 4
10:30		1R 9	14~26 1R 5			
11:00		2R 8	14~26 2R 4			
11:30						
12:00	49~96 1R 14		27~39 1R 5	49~96 4R 4		
12:30	49~72 2R 8		27~39 2R 4		27~52 3R 4	
13:00	73~96 2R 8					10~17 2R 4
13:30			40~52 1R 5			
14:00			40~52 2R 4			
	76 97	21 4	36 4	12 4	12 4	13 4
					37	

月日(曜)場所 種目 試合 開始時刻	11/3(月・祭)追浜	
	少女18歳以下 1R~3R	少女16歳以下 1R~3R
9:00	1~20 1R 4	1~16 1R 8
9:30	1~20 2R 8	
10:00		1~16 2R 4
10:30		
11:00		
11:30		
12:00	21~40 1R 4	17~32 1R 8
12:30	21~40 2R 8	
13:00		17~32 2R 4
14:00		
	8 4	4 4
	32 60	28

月日(曜)場所 種目 試合 開始時刻	11/9(日)大津					
	少年18歳以下 SF, F	少年16歳以下 SF, F	少年14歳以下 SF, F	少女18歳以下 4R~F	少女16歳以下 SF, F	少女14歳以下 SF, F
9:00						
9:30						
10:00						
10:30						
11:00				4R 4		
11:30						
12:00			SF 2	SF 2	SF 2	SF 2
12:30	SF 2	SF 2				
13:00						
14:00						
	1	1	1	1	1	1
	3	3	3	7	3	3
				22		

少年16歳以下シングルス

			1R	2R	3R	4R	SF	F	SF	4R	3R	2R	1R			
1	江 刺 家 大 輔	(葉山中学)						8	2					27	四	ツ 橋 達 彦
2	稲 葉 政 博	(横須賀総合)												28	川	俣 達 也
3	米 山 正 志	(津久井浜高校)												29	廣	田 昂 平
4	力 武 剛	(大原高校)												30	宮	代 健 吾
5	森 山 潤	(横須賀高校)												31	伊	藤 瞬
6	飯 田 篤 史	(関東学院六浦中)												32	鈴	木 翔
7	堀 部 大 晃	(逗葉高校)												33	重	田 悠 貴
8	広 瀬 務	(横須賀総合)												34	飯	尾 俊 彦
9	関 洋 之	(湘南学院)												35	木	村 雅 人
10	古 川 恭 央	(津久井浜高校)										WO		36	田	上 英 吾
11	川 俣 達 也	(大原高校)												37	横	山 史 一
12	小 西 涼	(関東学院六浦中)			WO									38	尾	崎 貴 宣
13	川 田 貴 史	(UL SPORTS)												39	岸	本 修
14	後 藤 友 範	(ラスカテニス)					6	0	6	3				40	鈴	木 直 也
15	渡 辺 亮	(関東学院六浦中)												41	坂	本 弘 樹
16	出 将 人	(津久井浜高校)												42	池	羽 亮
17	丹 羽 恭 平	(横須賀高校)												43	市	川 龍 聖
18	庄 司 剛	(大原高校)												44	世	木 田 勇 氣
19	井 上 直 樹	(ダイヤランド)												45	斗	賀 佳 典
20	谷 沢 亮 輔	(横須賀総合)												46	佐	々 木 コ ン ラ ー ト 翼
21	村 上 慧	(ラスカテニス)										WO		47	角	屋 海 渡
22	伊 藤 功 司	(逗葉高校)												48	七	間 厚 祐
23	森 竜 哉	(湘南学院)									WO			49	守	谷 祐 貴
24	西 田 恭 之	(葉山TC)												50	前	田 真 人
25	八 木 祐 希	(横須賀総合)												51	奥	之 山 良
26	山 口 修 市	(大原高校)												52	佐	川 拓 也

シードNo.1 : 1  
シードNo.2 : 52  
シードNo.3~4 : 14 or 39

少年18歳以下シングルス(1/2)

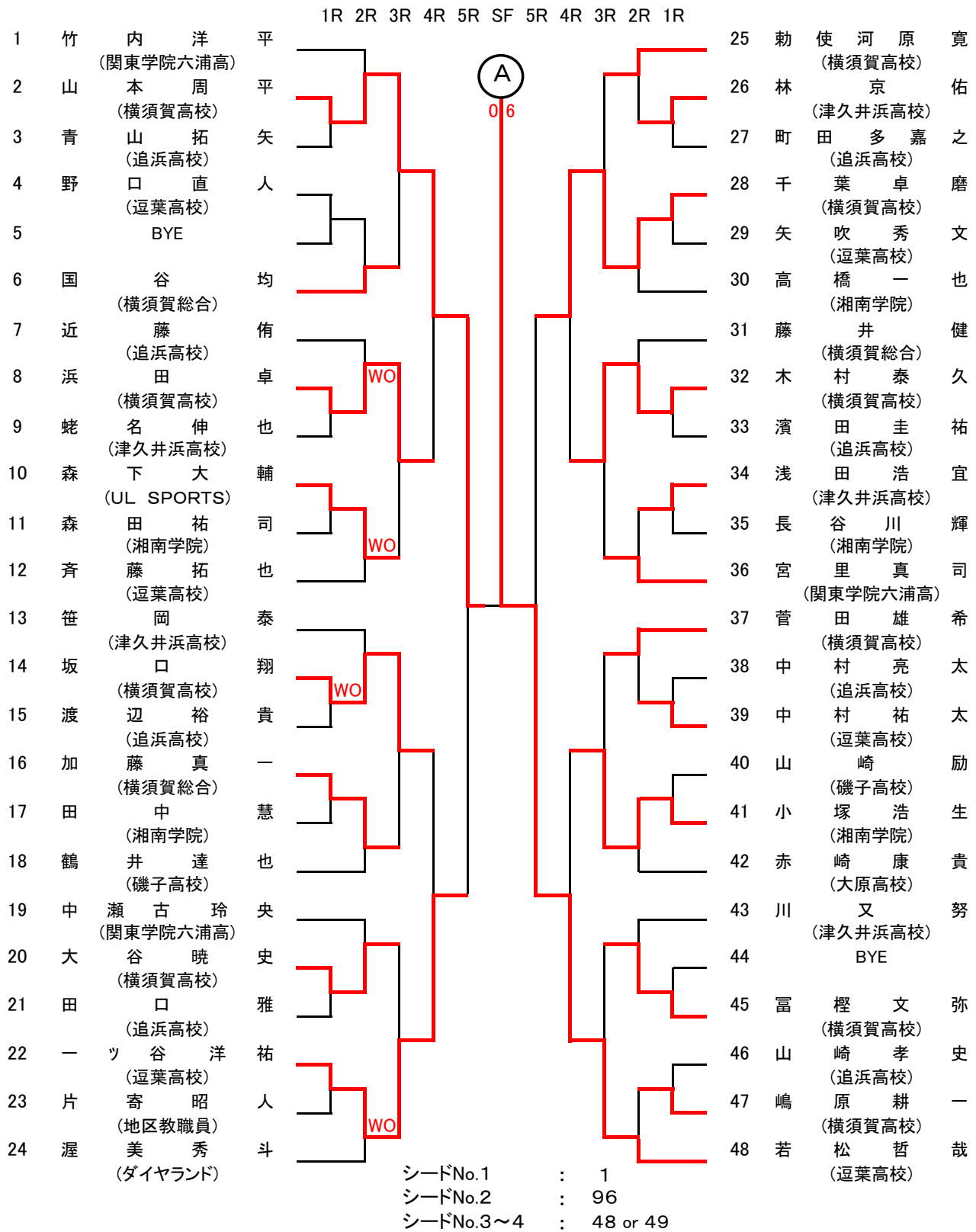

F

若松哲哉 (逗葉高校) 8  
 水留卓也 (横須賀高校) 5

少年18歳以下シングルス(2/2)

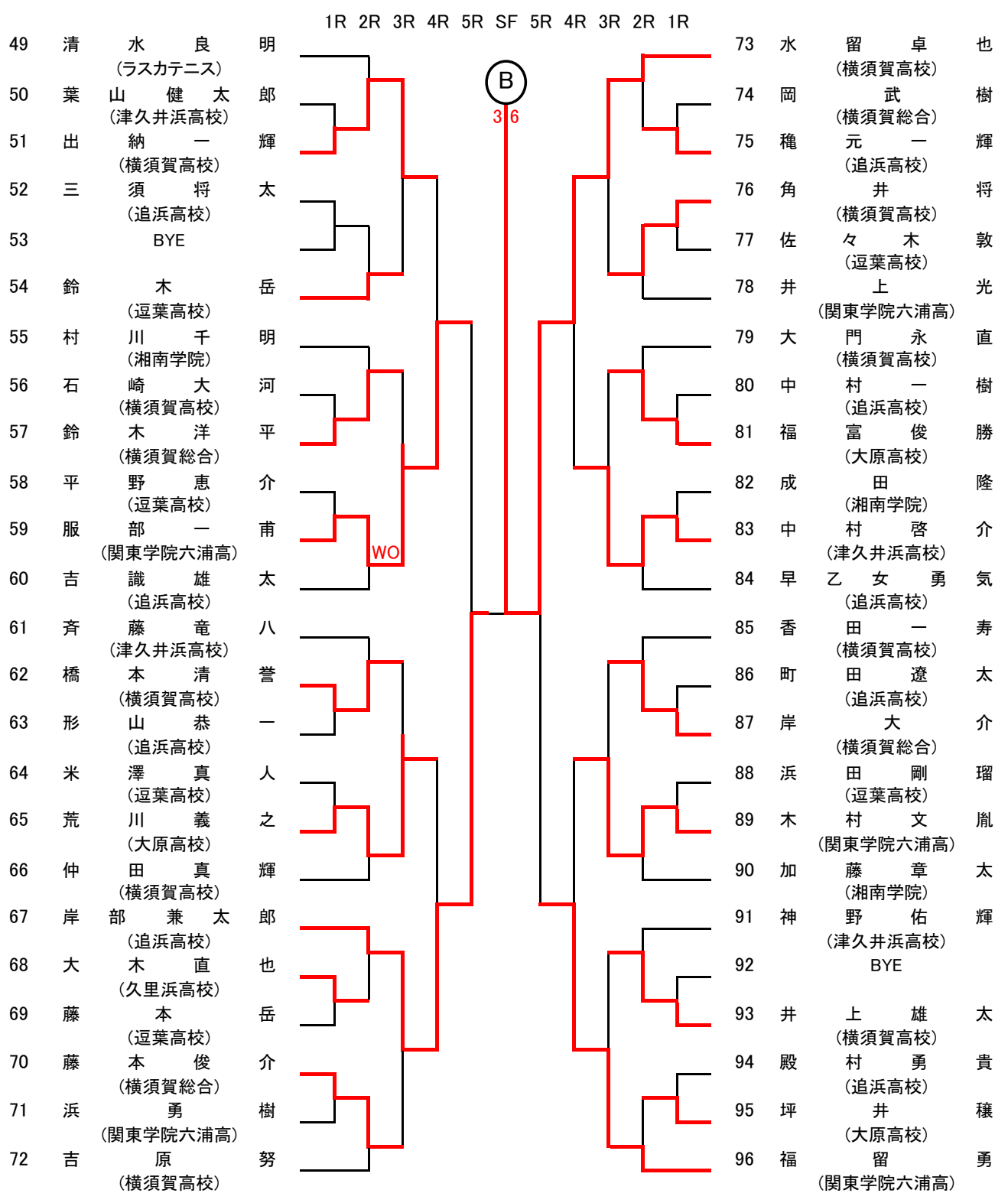

少年14歳以下シングルス

		1R	2R	3R	SF	F	SF	3R	2R	1R		
1	深田 翔平 (ラスカテニス)					8	1				15	浅田 良造 (関東学院六浦中)
2	佐野 洋佑 (逗子マリーナ)			WO							16	BYE
3	豊田 直希 (関東学院六浦中)										17	西野 入大気 (逗子マリーナ)
4	芦原 宏昂 (栄クラブ)										18	佐川 淳 (ラスカテニス)
5	小林 平 (ラスカテニス)		WO								19	間 亮介 (逗子マリーナ)
6	尾崎 大典 (葉山TC)			WO							20	押川 隼也 (ラスカテニス)
7	渡辺 大智 (関東学院六浦中)					6	6				21	高木 俊輔 (関東学院六浦中)
8	岸部 篤人 (葉山TC)					0	3				22	赤塚 卓海 (逗子マリーナ)
9	坂本 龍太 (ラスカテニス)		WO	WO							23	BYE
10	大阿 久正 (逗子マリーナ)										24	加納 大輔 (関東学院六浦中)
11	福井 謙一 (栄クラブ)										25	高橋 奎斗 (UL SPORTS)
12	松崎 勇太郎 (逗子マリーナ)										26	三角 重治 (ラスカテニス)
13	BYE										27	左藤 蔵人 (関東学院六浦中)
14	後藤 智史 (ラスカテニス)										28	日沼 恵郷 (栄クラブ)
						シードNo.1	:	1				
						シードNo.2	:	28				
						シードNo.3~4	:	8 or 21				

少女18歳以下シングルス

		1R	2R	3R	4R	SF	F	SF	4R	3R	2R	1R		
1	丸岡 史奈 (津久井浜高校)						8	1					21	堀田 麻理子 (津久井浜高校)
2	小野 澤志保 (逗葉高校)												22	石渡 恵美 (追浜高校)
3	加藤 絵美 (追浜高校)								WO		WO		23	石渡 沙織 (横須賀高校)
4	季サンヤン (YTC)												24	伊藤 瑠未 (逗葉高校)
5	小塚 美由貴 (津久井浜高校)												25	柏熊 玲香 (津久井浜高校)
6	長谷川 有紀 (横須賀高校)												26	木下 知也 (横須賀総合)
7	後藤 美紗 (久里浜高校)												27	桜井 菜月 (逗葉高校)
8	武藤 由季 (津久井浜高校)												28	高橋 美穂 (津久井浜高校)
9	山村 ゆい (追浜高校)												29	永井 恵子 (追浜高校)
10	桜井 紫乃 (逗葉高校)												30	中田 優 (初声高校)
11	鈴木 梨那 (関東学院六浦高)					6	0	6					31	岩崎 恭民 (久里浜高校)
12	井上 春香 (追浜高校)												32	市川 友里絵 (追浜高校)
13	岩崎 真由美 (津久井浜高校)										WO		33	岩田 麻衣 (横須賀高校)
14	内野 沙央理 (逗葉高校)			WO									34	島 亜莉沙 (津久井浜高校)
15	奥之山 久恵 (横須賀総合)												35	斉藤 明日香 (逗葉高校)
16	岡田 有起 (逗葉高校)												36	木村 有樹 (追浜高校)
17	河村 美則 (追浜高校)		WO								WO		37	鈴川 翔子 (関東学院六浦高)
18	佐野 かおり (津久井浜高校)												38	土田 美佳 (津久井浜高校)
19	深沢 麻由 (横須賀高校)												39	松浦 玲美 (ダイヤランド)
20	吉田 琴美 (初声高校)												40	山崎 千絵 (追浜高校)
						シードNo.1	:	1						
						シードNo.2	:	40						
						シードNo.3~4	:	11 or 30						

少女16歳以下シングルス

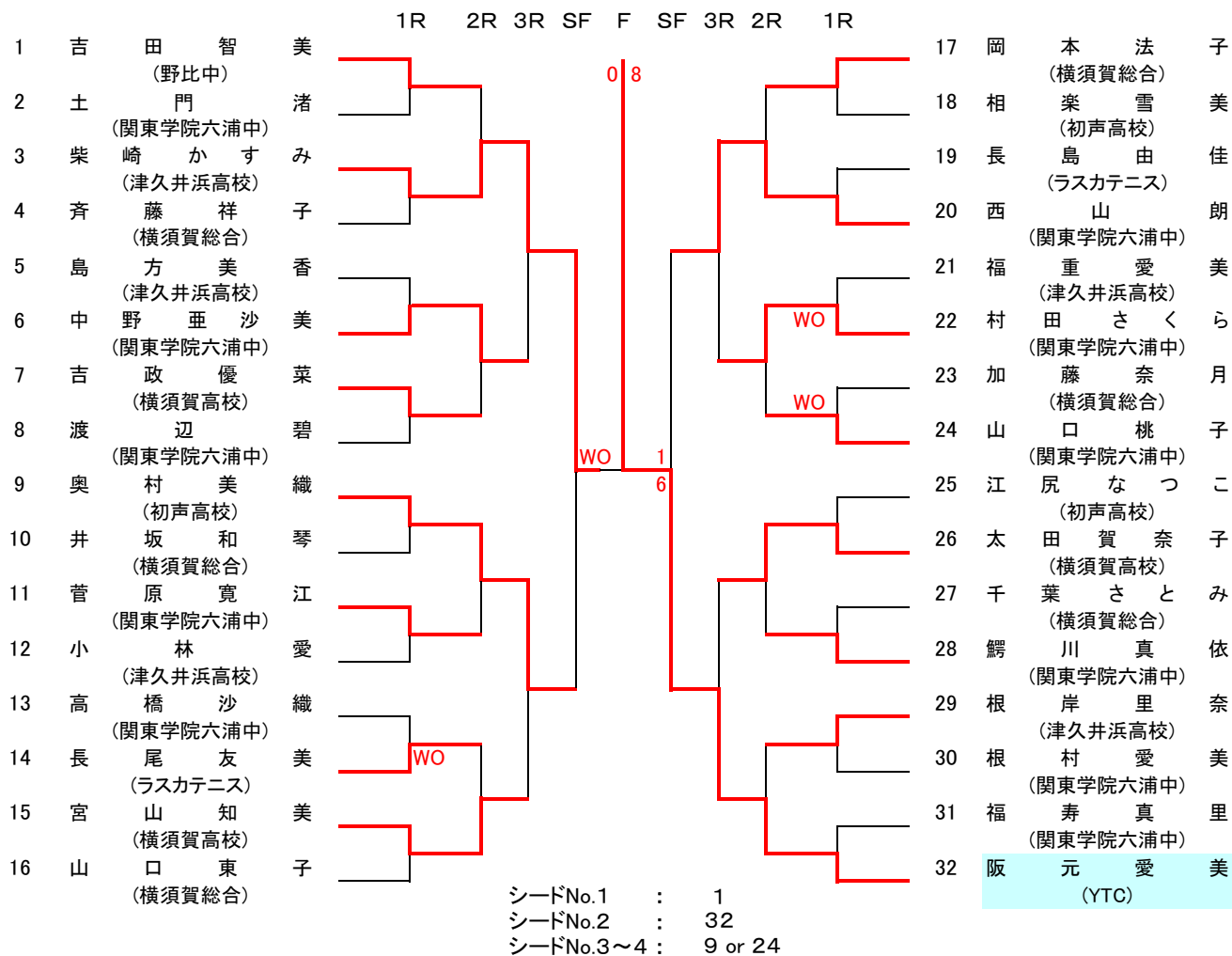

少女14歳以下シングルス

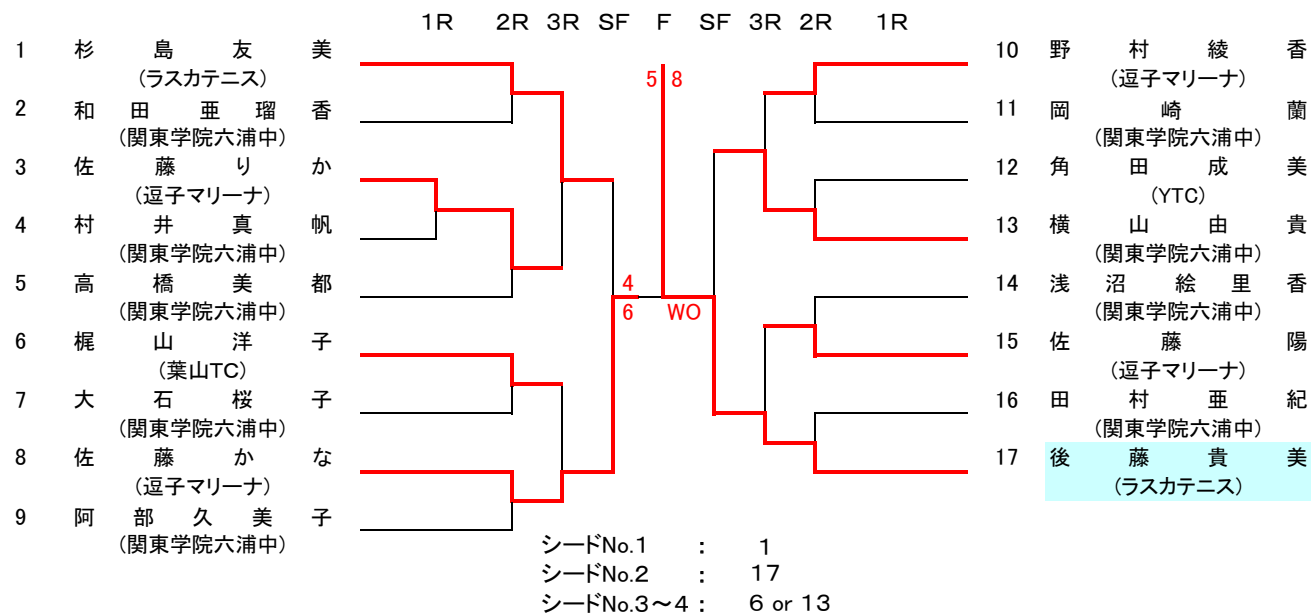

# 《会場案内図》

